

B:ID UAUIM 3.0
BRANDING ȘI IDENTITATE VIZUALĂ ÎN
UNIVERSITATEA DE ARHITECTURĂ ȘI URBANISM ION MINCU

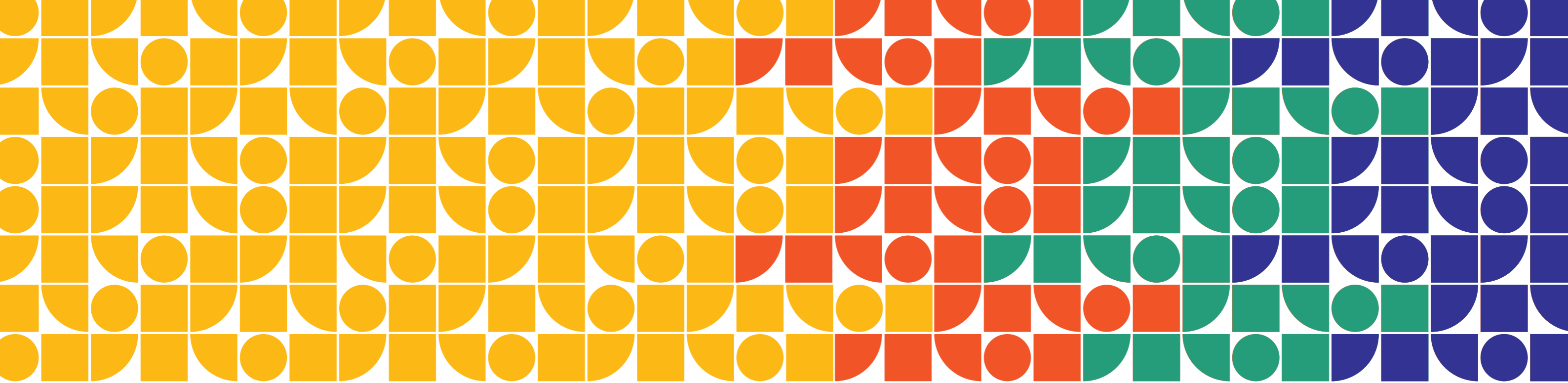

UNIVERSITATEA DE
ARHITECTURĂ ȘI URBANISM
ION MINCU – BUCUREȘTI



B:ID UAUIM 3.0
BRANDING ȘI IDENTITATE VIZUALĂ ÎN
UNIVERSITATEA DE ARHITECTURĂ ȘI URBANISM ION MINCU



Acronim: B:ID UAUIM 3.0

Proiect: Branding UAUIM: Istorie și Design 3.0

Proiect finanțat prin Fondul pentru Finanțarea Cercetării Științifice Universitare

UAUIM 2024, din bugetul Ministerului Educației

Domeniul strategic de finanțare: H. Cercetarea strategică și dezvoltarea cercetării

în UAUIM

Acord/Contract de finanțare/Fișa de execuție/ UAUIM-FFCSU-2024-003

Perioada de implementare: 13 sept– 10 decembrie 2024

ISBN 978-606-638-375-2

<https://editura.uauim.ro/pub/632>

Autori

prof. dr. arh. Andra Panait, director proiect

asist. dr.arh. Bogdan Ioniță

șef de lucrări dr.arh. Justin Baroncea

asist.dr.arh. Cosmin Gălățianu

Invitat

muzeograf. dr. Claudia Popescu

Implementare

conf.dr.arh. Marius Voica, prorector

Toate drepturile rezervate. Nici o parte din această publicație nu poate fi reprodusă, stocată sau transmisă prin orice mijloace de natură electronică, mecanice, de copiere, înregistrare sau alte forme fără permisiunea scrisă a editurii.

© 2024 Editura Universitară „Ion Mincu”, București,

str. Academiei nr. 18-20, Sector 1, cod 010014

tel. +40213077193

B:ID UAUIM 3.0

BRANDING: ISTORIE ȘI DESIGN ÎN UAUIM

Proiectul B:ID 3.0 se bazează pe un studiu amplu realizat și publicat în cadrul proiectelor anterioare B:ID din 2022 și 2023.

Primul proiect a implicat cercetarea arhivelor pentru a identifica elementele vizuale care au însoțit Universitatea de Arhitectură și Urbanism „Ion Mincu” de-a lungul a peste un secol. Au fost selectate cele mai semnificative imagini identitare, de la primele sigle cu instrumente de desen și fontul neo-românesc creat de Ion Mincu, până la utilizarea literei „A” de Pacioli, care a devenit o constantă în identitatea UAUIM. Un sondaj realizat printre studenți a confirmat necesitatea menținerii siglei actuale, dar și a dezvoltării unor elemente identitare distincte pentru fiecare facultate, sub umbrela UAUIM.

Al doilea proiect a conturat schița unui manual de identitate vizuală care a inclus un set de elemente grafice derivate din semnătura grafică a universității, adaptabile unei varietăți largi de evenimente, materiale promoționale și sigle pentru facultăți sau entități non-didactice.

Al treilea proiect BID UAUIM 2024 a încorporat concluziile și vasta bază de date acumulate în primele două faze de cercetare punând accent pe problema semnalizării unitare a spațiilor universității, testând soluții de design menite să contribuie la accesibilizare și navigare facilă și care s-a finalizat cu producția acestor materiale vizuale.

Cercetarea se bazează pe un cadru teoretic interdisciplinar, care integrează contribuții din teoria designului grafic, fenomenologia spațiului și ontologia arhitecturii. Întregul studiu pornește de la premisa că în spațiile universității semnalistica trebuie să îndeplinească mai multe funcții simultan: să faciliteze orientarea, să contribuie la interacțiunea dintre studenți și mediul academic și, nu în ultimul rând, să ajute la crearea unei identități puternice a instituției.

Actualul spațiu universitar include o multitudine de indici disparate și lipsite de coerență, care generează haos perceptiv și afectează experiența utilizatorilor. Această situație poate fi interpretată prin intermediul conceptelor formulate de Leach, Baudrillard și Virilio. Leach sugerează că supraexpunerea la stimuli vizuali duce la o „anestetică”, o insensibilitate perceptivă, făcând utilizatorii incapabili să navigheze eficient prin spațiu. În mod similar, Baudrillard subliniază cum excesul de reprezentări vizuale creează o hiperrealitate, în care simbolurile (indici, semne) nu mai servesc realitatea, ci doar amplifică confuzia. Virilio contribuie la această perspectivă cu noțiunea de poluare informațională, unde fluxul rapid și necontrolat de stimuli produce o „orbire”, o incapacitate de a percepe detalii relevante. Proiectul a încercat să facă ordine, simplificând și unificând limbajul vizual în încercarea de a restabili claritatea și coerența spațială.

Cercetarea a inclus testarea mai multor teorii ale percepției, care se concentrează pe principiile similarității și continuității în procesarea informației vizuale. În plus, proiectul a explorat modul în care sistemele semiotice pot fi adaptate pentru a transmite informații relevante din punct de vedere cultural, utilizând modelele lui Saussure și Peirce.

Aplicând aceste abordări interdisciplinare, proiectul generează noi perspective asupra modului în care spațiul și identitatea sunt co-construite prin limbajul vizual. Acest cadru ar putea fi aplicat apoi într-o gamă largă de spații dinamice,

dincolo de mediul academic, inclusiv în spații publice urbane și medii comerciale, făcând cercetarea aplicabilă pe scară largă.

Câteva dintre principiile după care ne-am ghidat au fost:

Alegerea unor palete de culori care să ofere un contrast suficient pentru persoanele cu dificultăți de percepție a culorilor, făcând semnalele vizuale vizibile atât în condiții de iluminare naturală, cât și artificială.

Utilizarea unor simboluri standardizate și ușor de recunoscut care să depășească barierele lingvistice sau culturale, facilitând accesul rapid la informații esențiale.

Amplasarea de hărți intuitive în puncte cheie de intrare sau de intersecție, care să ofere informații clare despre distribuția spațiilor și facilitățile disponibile.

Crearea unui set de materiale digitale care să conducă la o mai bună comunicare (foi cu antet, cartușe, afișe de eveniment asociate cu identitatea fiecărei facultăți etc)

*

Un sistem de semnalistică bine conceput contribuie la identitatea vizuală a universității, reflectând valorile și cultura sa. Astfel semnalistica devine nu doar un instrument de ghidaj, ci și un mijloc de comunicare a specificității și diversității comunității universitare.

prof.dr.arh. Andra Panait,
director proiect



MANUAL DE IDENTITATE VIZUALĂ



UNIVERSITATEA DE
ARHITECTURĂ ȘI URBANISM
ION MINCU – BUCUREȘTI

01. SEMNĂTURA GRAFICĂ

Siglă universitate

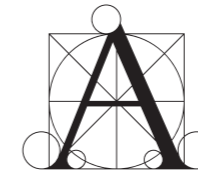

simbol grafic

UNIVERSITATEA DE
ARHITECTURĂ ȘI URBANISM
ION MINCU – BUCUREȘTI

logotip

01. SEMNĂTURĂ GRAFICĂ

Identificarea temei grafice (key visual) care distinge universitatea de concurență și transmite principalele sale valori, adecvate la un anumit grup țintă (studenți, alumni, cadre didactice);

Elemente de identitate vizuală cu caracter temporar, pentru proiecte, evenimente și promovare ofertă educațională;

Elemente de identitate vizuală pentru editură și publicațiile UAUIM.

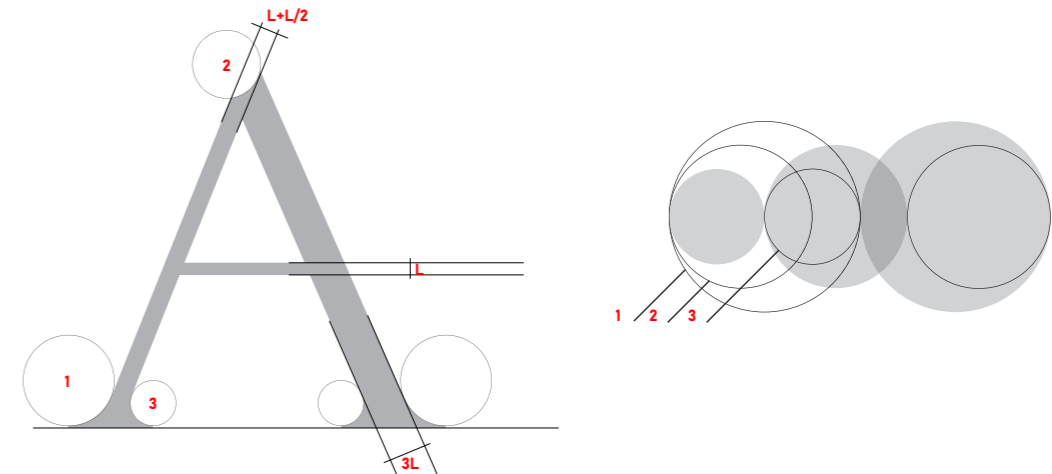

01. SEMNĂTURA GRAFICĂ

01.1. Proportii generale



01. SEMNĂTURA GRAFICĂ

01.2. Declinări limbi străine



L'UNIVERSITÉ
D'ARCHITECTURE ET D'URBANISME
« **ION MINCU** » - BUCAREST

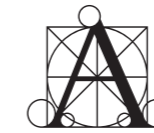

UNIVERSITY OF
ARCHITECTURE AND URBANISM
ION MINCU – BUCHAREST



UNIVERSITÀ DI
ARCHITETTURA E URBANISTICA
ION MINCU – BUCAREST

01. SEMNĂTURA GRAFICĂ

01.3. Declinări pozitiv/negativ



UNIVERSITATEA DE
ARHITECTURĂ ȘI URBANISM
ION MINCU – BUCUREȘTI



UNIVERSITATEA DE
ARHITECTURĂ ȘI URBANISM
ION MINCU – BUCUREȘTI

01. SEMNĂTURA GRAFICĂ

01.4. Declinare facultăți - Proportii

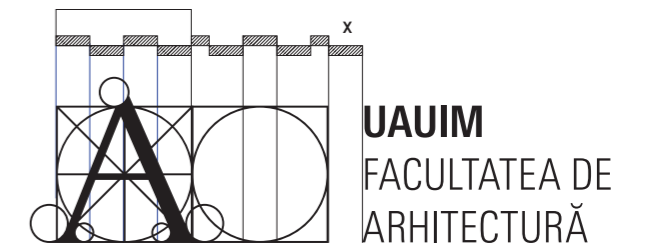
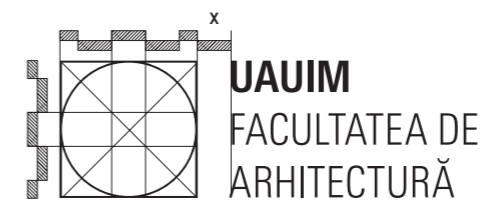
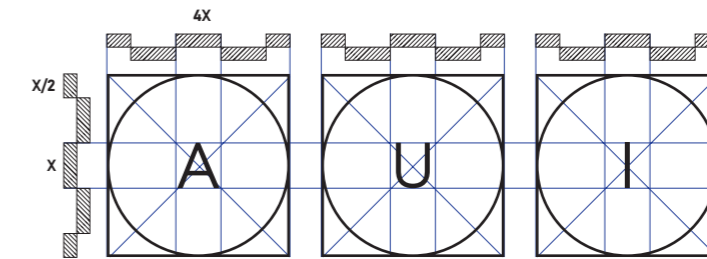

01. SEMNĂTURA GRAFICĂ

01.5. Declinare facultăți - Semnătură grafică facultăți



UAUIM
FACULTATEA DE
ARHITECTURĂ



UAUIM
FACULTATEA DE
URBANISM

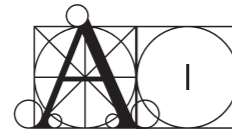

UAUIM
FACULTATEA DE
ARHITECTURĂ DE INTERIOR

01. SEMNĂTURA GRAFICĂ

01.6. Declinare facultăți - Semnătură grafică facultăți, folosită alături de semnătura grafică generală

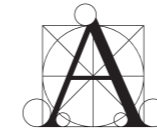

UNIVERSITATEA DE
ARHITECTURĂ ȘI URBANISM
ION MINCU – BUCUREȘTI

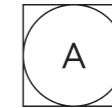

UAUIM
FACULTATEA DE
ARHITECTURĂ

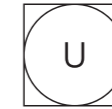

UAUIM
FACULTATEA DE
URBANISM

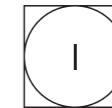

UAUIM
FACULTATEA DE
ARHITECTURĂ DE INTERIOR

01. SEMNĂTURA GRAFICĂ

01.7. Cromatică



cmyk 0,30,100,0
rgb 251,186,0
#fbb900



cmyk 0,82,96,0
rgb 232,73,25
#e84919



cmyk 80,15,66,1
rgb 26,152,114
#1a9872



cmyk 97,98,0,0
rgb 55,42,133
#372a85

01. SEMNĂTURA GRAFICĂ

01.8. Școala Doctorală



01. SEMNĂTURA GRAFICĂ

01.9. Caracter de literă



UNIVERSITATEA DE
ARHITECTURĂ ȘI URBANISM
ION MINCU – BUCUREȘTI

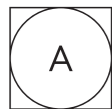

UAUIM
FACULTATEA DE
ARHITECTURĂ

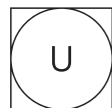

UAUIM
FACULTATEA DE
URBANISM

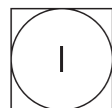

UAUIM
FACULTATEA DE
ARHITECTURĂ DE INTERIOR

Pentru toate materialele web și orice alt tip de conținut scris, se va folosi caracterul de literă **ROBOTO**, asigurând o comunicare clară și coerentă. Excepție face logotipul, care utilizează caracterul de literă **UNIVERS**, evidențiind identitatea distinctivă a brandului.

Univers Next Pro/ Light Condensed
Univers Next Pro/ Medium Condensed

Univers Next Pro/ Light Condensed
Univers Next Pro/ Medium Condensed

01. SEMNĂTURA GRAFICĂ

01.10. Exemple



01. SEMNĂTURA GRAFICĂ

01.10. Exemple



01. SEMNĂTURA GRAFICĂ

01.11. ELEMENTE GRAFICE ASOCIATE
(OPȚIONAL) derivate din logo UAUIM
/ icons

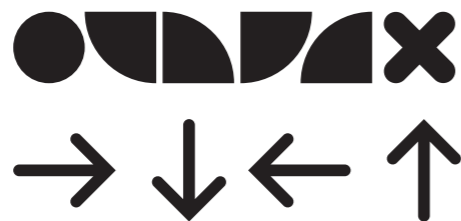
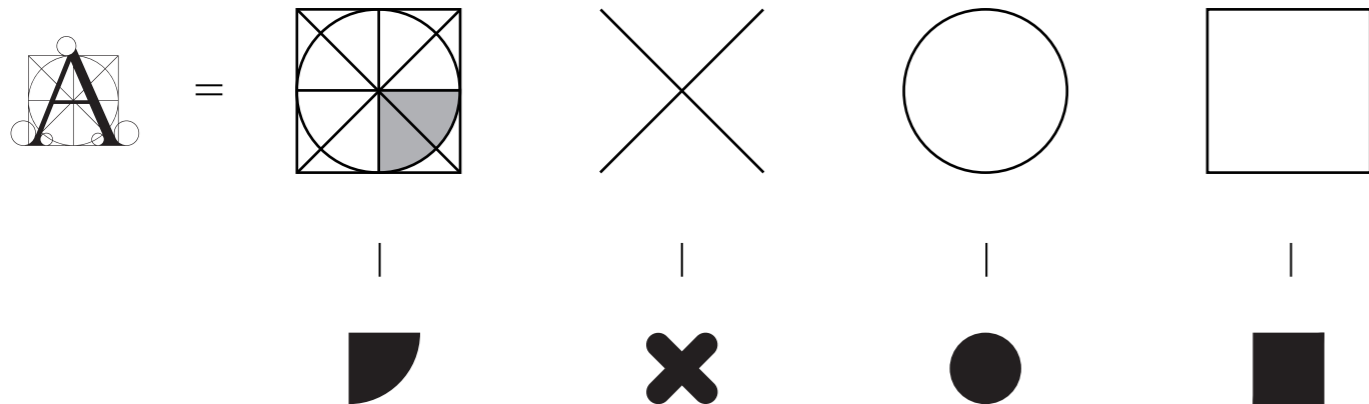

Elementele grafice utilizate în layouturile pentru prezentări, slide-uri de cursuri, prelegeri și conferințe respectă identitatea vizuală obligatorie a facultății și universității. Acestea pot fi completate cu o suită de forme geometrice derivate din elemente primare, precum pătrat, cerc, sfert de cerc și intersecții de linii perpendiculare (la 90° sau rotite la 45°), pentru a adăuga dinamism și coerență vizuală.

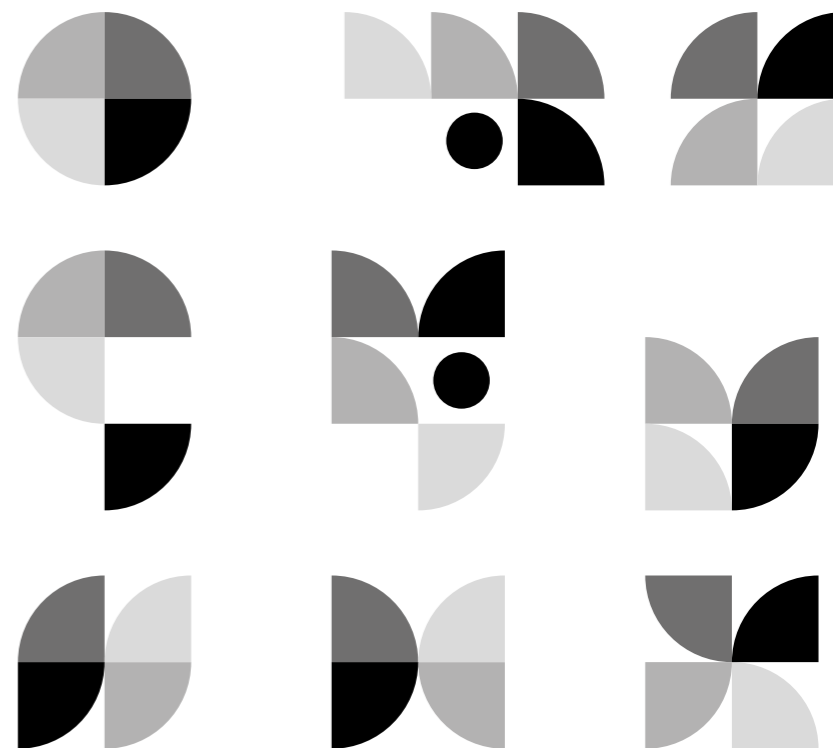

Cromatică utilizată va respecta paleta de culori asociată fiecărei facultăți, fiind permisă utilizarea atât a tentelor plate, cât și a variantelor cu tonuri multiple. De asemenea, se poate opta pentru o versiune alb-negru, cu tonuri de gri sau reprezentări de tip outline, pentru a asigura flexibilitatea și adaptabilitatea în diverse contexte vizuale.

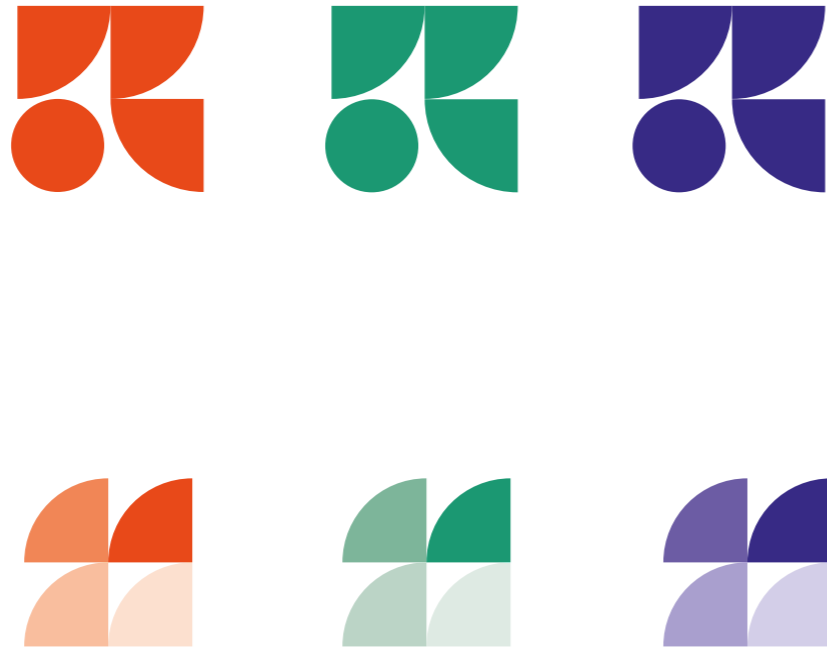

Versatilitatea designului este amplificată de posibilitatea de a combina și repeta multiple forme geometrice, ceea ce permite generarea unor compoziții variate și dinamice. Această flexibilitate oferă un spectru larg de opțiuni pentru a crea geometrii, păstrând totodată coerența vizuală cu identitatea de brand.

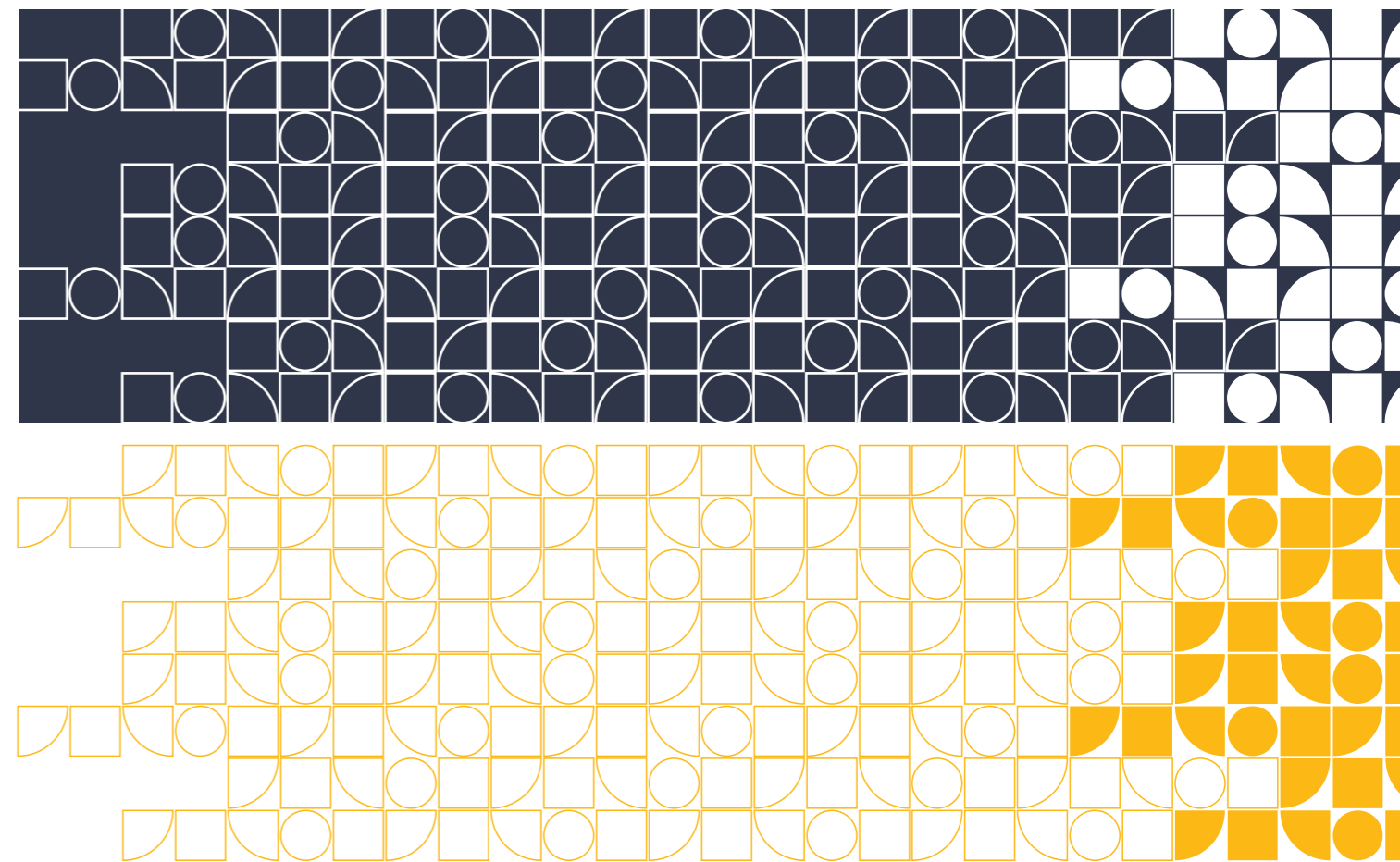

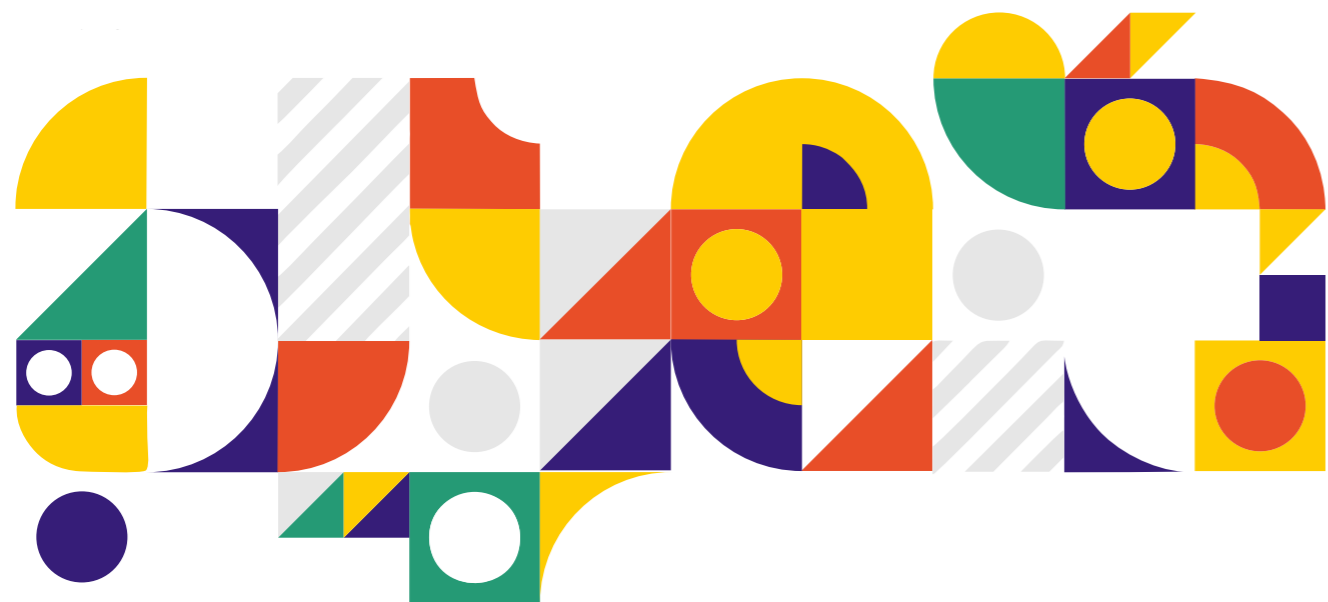

01. SEMNĂTURA GRAFICĂ

01.12. Declinare semnătură grafică departamente nedidactice: Muzeu, Bibliotecă

Semnătură grafică folosită alături de semnătura grafică generală



MUZEUL UAUIM
CENTRUL EXPOZIȚIONAL
DOCUMENTAR



UAUIM
BIBLIOTECA UNIVERSITARĂ
ION MINCU

Semnătură grafică folosită alături de semnătura grafică generală



UNIVERSITATEA DE
ARHITECTURĂ ȘI URBANISM
ION MINCU – BUCUREȘTI

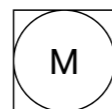

MUZEUL UAUIM
CENTRUL EXPOZIȚIONAL
DOCUMENTAR

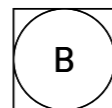

UAUIM
BIBLIOTECA UNIVERSITARĂ
ION MINCU

01. SEMNĂTURA GRAFICĂ

01.13. Semnătură grafică Editură



Variante de folosire pe copertă

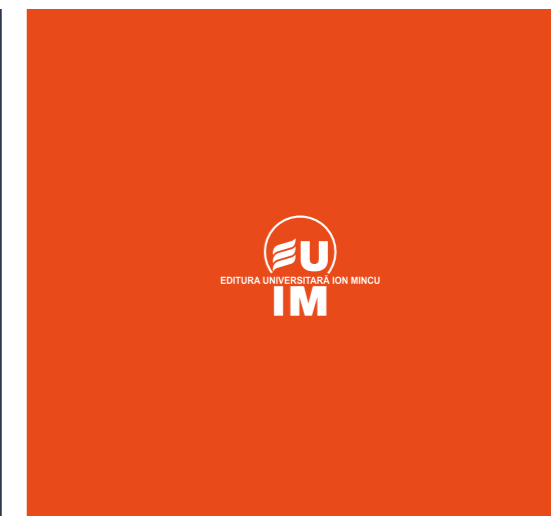
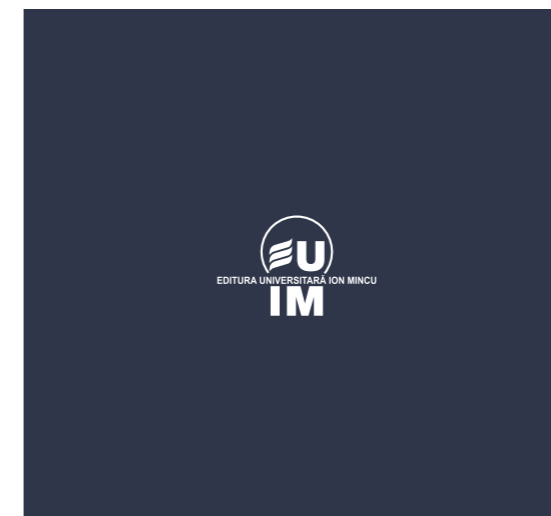

La elaborarea materialelor propuse spre publicare, recomandăm respectarea următoarelor norme:

Lucrările trebuie să aibă un evident caracter de originalitate, autorii fiind răspunzători de conținutul și de dreptul de proprietate al informațiilor publicate. Autorii sunt responsabili pentru asigurarea drepturilor de reproducere și publicare a întregului material grafic. Responsabilitatea lucrării îi revine în întregime autorului, atât în ceea ce privește conținutul, cât și forma, și reprezintă strict punctul de vedere al autorului.

Lucrările se prezintă culese pe calculator cu corp 12 la un rând, cu toate semnele diacritice, listate pe o singură față, pe format A4, într-un singur exemplar, însoțite de suportul magnetic respectiv.

Se recomandă folosirea soft-ului WORD sau INDESIGN pentru crearea documentelor gen publicații; pentru coperta desfășurată a publicației se va utiliza programul Corel Draw. Textul cules poate fi fontul implicit Times New Roman / Arial, fără modificări sau variante; cu editorul de ecuații inclus în program (a se evita alte editoare de ecuații care, chiar dacă sunt mai performante, sunt mai puțin portabile); cu figuri scanate și introduse în document, dar și fișierul .jpg sau .tif aferent fiecărei figuri; tabelele, legendele figurilor și bibliografiile se culeg cu același font folosit pentru text, dar de corp 10.

Titlurile și subtitlurile vor fi scurte, exacte și definitorii; ele vor fi indicate atât în limba română, cât și în limba engleză (unde este cazul). Sub titlu se scrie complet prenumele și numele autorilor, precedate de titlurile universitare sau științifice. După nume se precizează locul de muncă. Este valabil pentru lucrări/volume/broșuri de cercetare științifică cu mai mulți autori. Fiecare lucrare va fi însoțită de un scurt rezumat. Se recomandă ca rezumatul să fie atât în limba engleză, cât și în limba română.

Autorii vor folosi o frazare fluentă, fără foneme supărătoare, respectând regulile gramaticale și ortografia, ortoepia și punctuația gramaticii limbii române conform normelor actuale ale Academiei Române (de exemplu, scrierea cu „ă” și „sunt”).

Terminologia științifică și simbolistica vor respecta normele standardizate unanim acceptate, iar unitățile de măsură vor fi cele ale Sistemului Internațional.

Formulele se vor numerota și se vor cita în paranteze mici.

Tabelele vor fi incluse în text. Ele vor fi denumite „Tabelul” și numerotate. Se recomandă ca tabelele să poarte și un titlu. În tabel, mărimile să fie însoțite de unitatea de măsură, în aceeași coloană sau rând.

Figurile vor fi incluse în text la locul convenit și vor fi denumite prescurtat Fig. urmate de numărul curent. Se recomandă ca figurile să aibă legende plasate sub figura respectivă.

Ilustrațiile, tabelele și diagramele trebuie să fie furnizate separat, iar poziția lor trebuie să fie indicată pe parcursul lucrării. La sfârșitul articolului trebuie să se furnizeze o listă completă a legendei figurilor (inclusiv numărul figurii, descrierea și sursa). Imaginile trebuie să fie prezentate la o calitate acceptabilă pentru publicare (format .tiff sau .jpg, min. 300 dpi, cu dimensiunea dorită pentru imprimare indicată în centimetri). Tabelele (furnizate în format editabil) și graficele trebuie, de asemenea, să fie enumerate la sfârșitul articolului. Hărțile și planurile ar trebui să fie însoțite de o scară grafică.

Bibliografia obligatorie oricărui articol se va numerota și cita în paranteze drepte, în ordinea citării în text. Ordinea de prezentare a titlurilor în bibliografie este următoarea: numele autorului, inițiala prenumelui, titlul articolului sau cărții, revista în care apare împreună cu numărul tomului și al anului curent, editura și localitatea pentru cărți, pagina și anul apariției. În cazul site-urilor web, indicați URL-ul complet și o dată de acces (sau, dacă este disponibilă, data la care site-ul a fost modificat ultima dată).

Pentru sursele primare, indicați numele complet al arhivei și furnizați toate referințele necesare pentru recuperarea informațiilor.

Toate articolele trimise spre publicare vor fi verificate în sistemul antiplagiat.

Autorii au obligația de a corecta și completa documentul/articolul conform cerințelor echipei editoriale și referențelor pentru a se asigura coerența, claritatea și calitatea materialelor tipărite. Toate publicațiile Editurii Universitare „Ion Mincu” vor avea înscrise la loc vizibil obligatoriu: pe prima copertă sigla, pe coperta IV va apărea trecut ISBN / ISSN (după caz: ISBN pentru volume de autor și ISSN pentru publicații periodice, gen reviste sau broșuri, iar la interior pe pagina de titlu, alături de titlu și autor, trebuie să apară denumirea editurii, locul unde apare publicația și anul publicării (ex: «Editura Universitară „Ion Mincu”, București, 2023»), iar pe pagina a doua, ISBN / ISSN, plus alte detalii despre lucrări, copyright editură etc.

Toate lucrările vor fi verificate antiplagiat cu un program informatic pentru compararea documentelor în format text, agreat și utilizat de către UAUIM, rezultând rapoarte de similitudine care indică fragmentele detectate, dimensiunile lor și sursele în care au fost găsite, rapoarte de similitudine ce reprezintă instrumente pe baza cărora referenții fac evaluări privind originalitatea lucrărilor.

În vederea evitării cazurilor de plagiat, autoplăgiat și a altor forme de fraudă academică, manuscrisele primite sunt supuse analizei cu un soft de identificare a similitudinilor, autorizat de UAUIM. Contribuțiile pentru care raportul indică proporții ridicate de similitudine cu surse incorect citate vor fi supuse unor verificări ulterioare; editura își rezervă dreptul să respingă contribuțiile care prezintă probleme de integritate academică.

Procedura de peer-review este particularizată în funcție de tipul de proiect editorial propus spre publicare.

Pentru publicațiile periodice (reviste, anale), comitetul editorial al fiecărei publicații periodice este responsabil de procesul de peer-review. Se va aplica cu consecvență sistemul de peer-review dublu anonim.

Volumele de autor vor fi recenzate de doi referenți de specialitate externi instituției la care este afiliat autorul volumului, respectându-se astfel rigorile sistemului de peer-review dublu anonim.

01. SEMNĂTURA GRAFICĂ

01.14.1. Semnătură grafică departamente folosită alături de semnătura grafică generală (varianta 1 cu logo-uri)

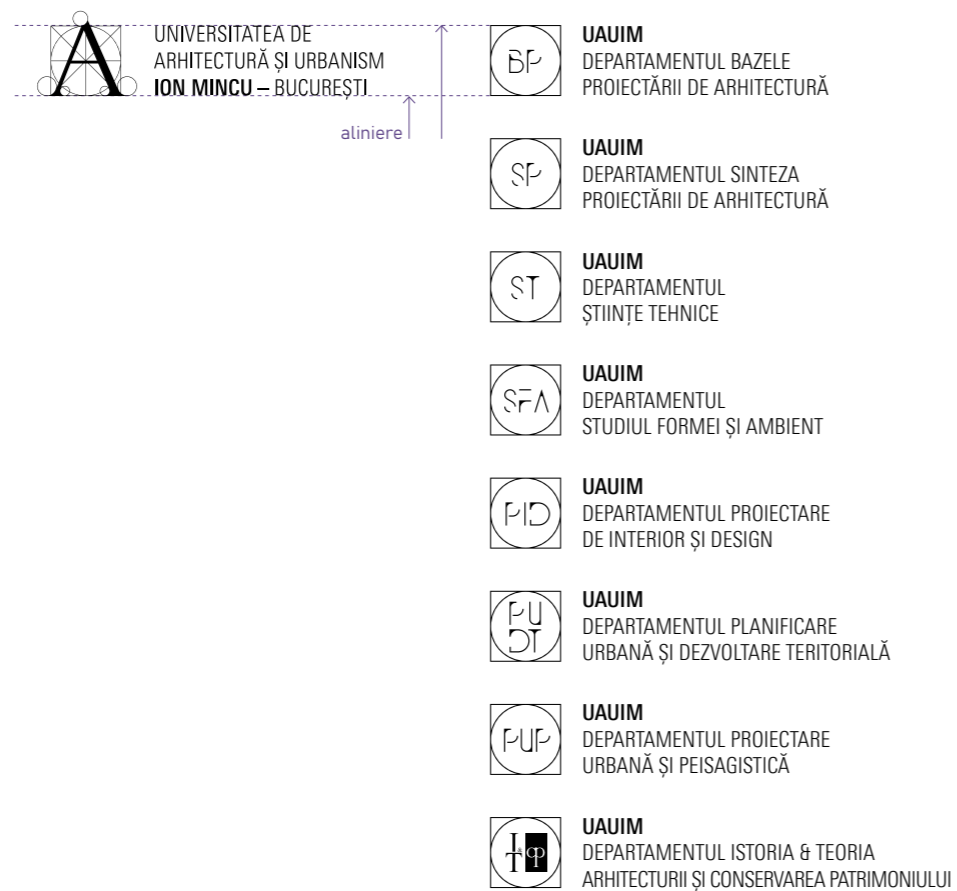

01. SEMNĂTURA GRAFICĂ

01.14.2. Declinare departamente (varianta 1 cu logo-uri)



01. SEMNĂTURA GRAFICĂ

01.14.3. Declinare departamente
(varianta 2 - fără logo, cu text Roboto
black)

BP UAUIM
DEPARTAMENTUL BAZELE
PROIECTĂRII DE ARHITECTURĂ

PID UAUIM
DEPARTAMENTUL PROIECTARE
DE INTERIOR ȘI DESIGN

SP UAUIM
DEPARTAMENTUL SINTEZA
PROIECTĂRII DE ARHITECTURĂ

PUDT UAUIM
DEPARTAMENTUL PLANIFICARE
URBANĂ ȘI DEZVOLTARE TERITORIALĂ

ST UAUIM
DEPARTAMENTUL
ȘTIINȚE TEHNICE

PUP UAUIM
DEPARTAMENTUL PROIECTARE
URBANĂ ȘI PEISAGISTICĂ

SFA UAUIM
DEPARTAMENTUL
STUDIUL FORMEI ȘI AMBIENT

ITCP UAUIM
DEPARTAMENTUL ISTORIA & TEORIA
ARHITECTURII ȘI CONSERVAREA PATRIMONIULUI

02. APLICAȚII

Elemente de identitate vizuală printabile

Elemente de identitate vizuală utilizate online

02. APLICAȚII

02.01. Afiș general

Roboto Regular
max 40 pt.

burtieră



grafică

02. APLICAȚII

02.01. Afiș general



2024-2025 BP
Events and Guest Lectures Series

Titlul evenimentului

Numele persoanei care conferențiază / organizatorul
Data | Ora | Sala



2024-2025 BP
Events and Guest Lectures Series

Titlul evenimentului

Numele persoanei care conferențiază / organizatorul
Data | Ora | Sala



02. APLICAȚII

02.01. Afiș general



2024-2025 BP
Events and Guest Lectures Series

Titlul evenimentului

Numele persoanei care conferențiază / organizatorul
Data | Ora | Sala



2024-2025 BP
Events and Guest Lectures Series

Titlul evenimentului

Numele persoanei care conferențiază / organizatorul
Data | Ora | Sala



02. APLICAȚII

02.01. Afiș general



2024-2025 BP
Events and Guest Lectures Series

Titlul evenimentului
Numele persoanei care conferențiază / organizatorul
Data | Ora | Sala

 UAUIM
FACULTATEA DE
ARHITECTURĂ

 BP UAUIM
DEPARTAMENTUL BAZILE
PROIECTĂRI DE ARHITECTURĂ



2024-2025 BP
Events and Guest Lectures Series

Titlul evenimentului
Numele persoanei care conferențiază / organizatorul
Data | Ora | Sala

 UAUIM
FACULTATEA DE
ARHITECTURĂ

 BP UAUIM
DEPARTAMENTUL BAZILE
PROIECTĂRI DE ARHITECTURĂ

02. APLICAȚII

02.02. Plic

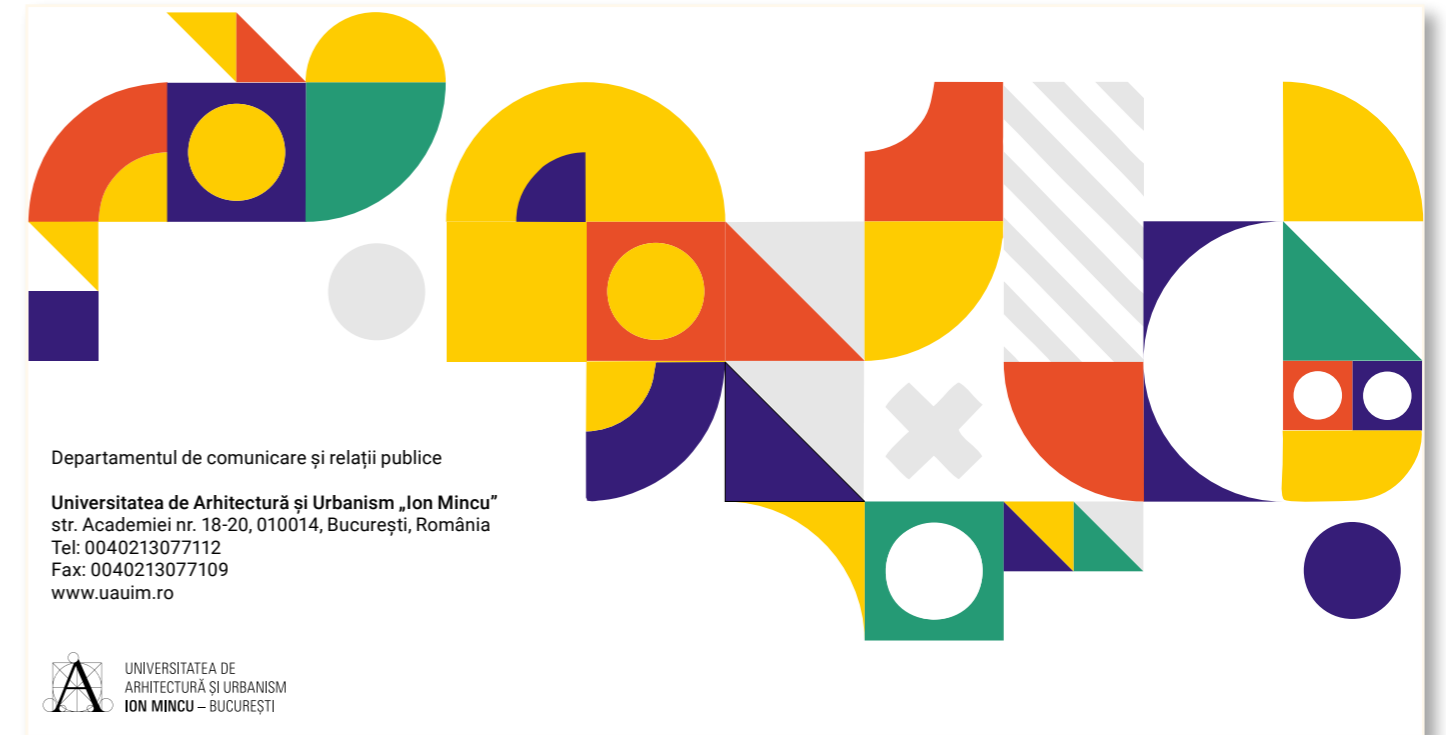
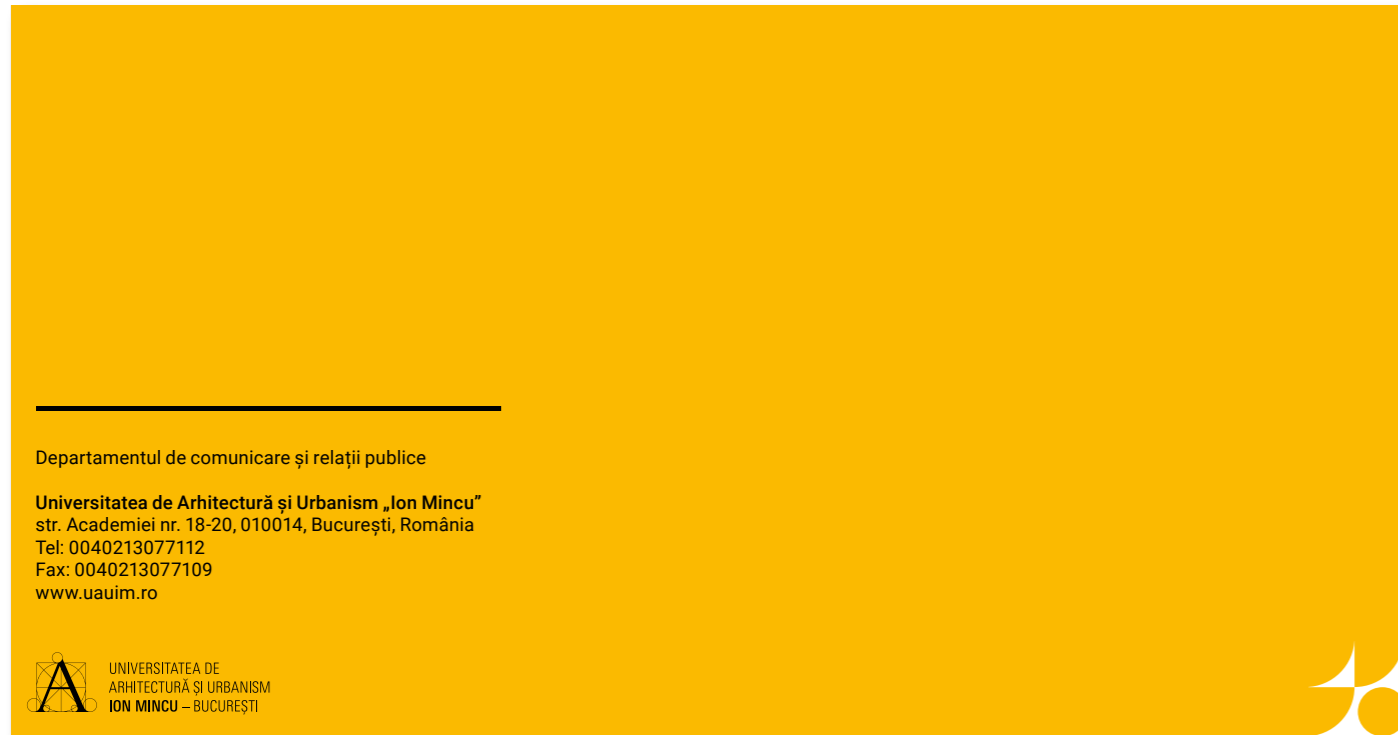

02. APLICAȚII

02.02. Plic



02. APLICAȚII

02.03. Cartuș

Cartușul va putea fi compus din mai multe module de mărimea celui care conține semnătura grafică a departamentului.

El poate fi organizat orizontal, sau vertical, prin însumarea mai multor module în funcție de paginarea dorită și de formatul planșei.

cartuș v1

modul departament

modul titlu proiect/an/grupă

modul nume student/îndrumători



UAUIM
DEPARTAMENTUL SINTEZA
PROIECTĂRII DE ARHITECTURĂ

MIXITATE SPAȚIAL-FUNCȚIONALĂ
an 4, sem 1, proiect 1, 2023-2024
atelier 42

STUD. ION POPESCU
îndrumători:

cartuș v2

modul departament

modul titlu proiect/an/grupă

modul nume student/îndrumători





UAUIM
DEPARTAMENTUL BAZELE
PROIECTĂRII DE ARHITECTURĂ



CASA UNEI FAMILII
an 2, sem 1, proiect 2, 2023-2024
atelier 22

stud. ION POPESCU, MARIA PETRESCU
îndrumători:

02. APLICAȚII

02.03. Cartuș

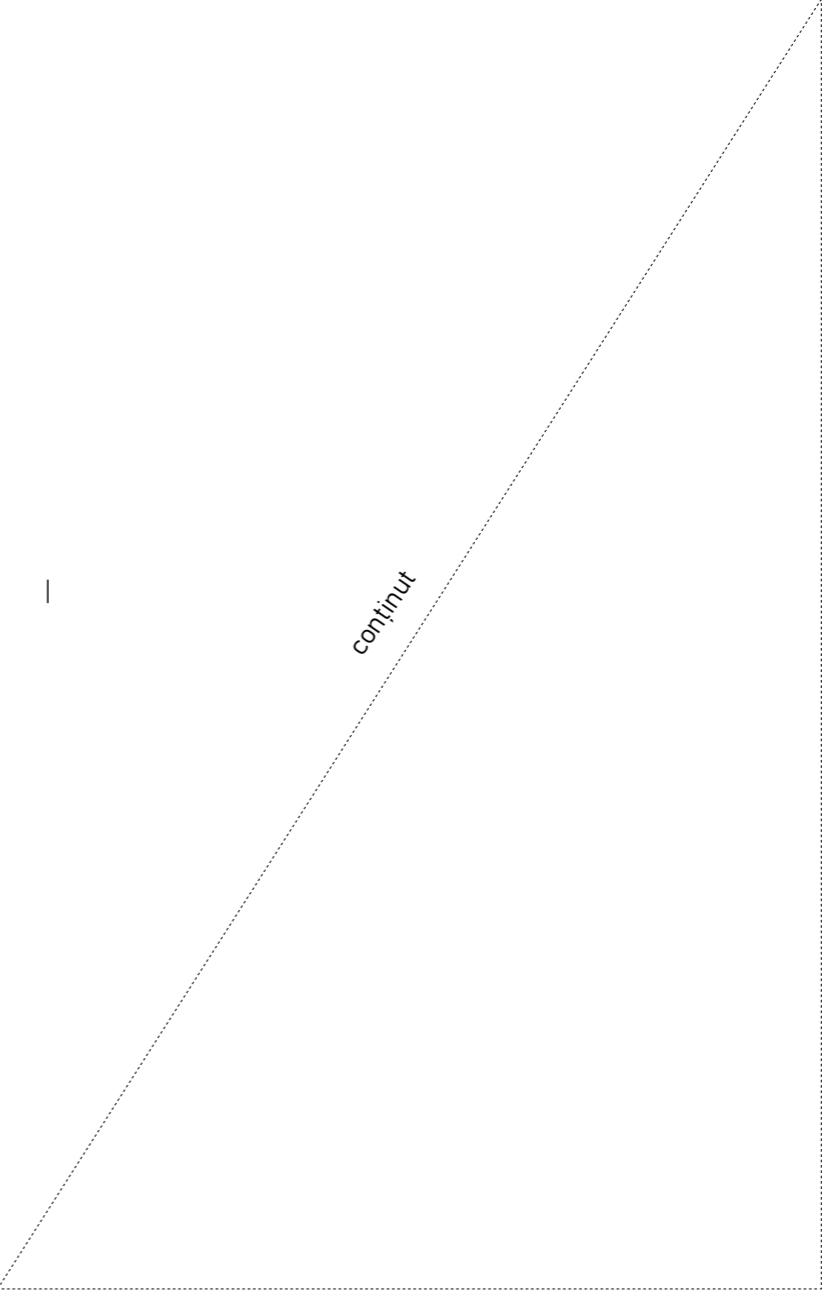
	UAUIM FACULTATEA DE ARHITECTURĂ
	UAUIM DEPARTAMENTUL SINTEZA PROIECTĂRII DE ARHITECTURĂ
<u>MIXITATE SPATIAL-FUNCTIONALĂ</u> an 4, sem 1, proiect 1, 2023-2024	<u>STUD. ION POPESCU</u> îndrumători:

	<h3>Text argument proiect</h3> <p>Lorem Ipsum is simply dummy text of the printing and typesetting industry. Lorem Ipsum has been the industry's standard dummy text ever since the 1500s, when an unknown printer took a galley of type and scrambled it to make a type specimen book. It has survived not only five centuries, but also the leap into electronic typesetting, remaining essentially unchanged. It was popularised in the 1960s with the release of Letraset sheets containing Lorem Ipsum passages, and more recently with desktop publishing software like Aldus PageMaker including versions of Lorem Ipsum.</p> <p>Contrary to popular belief, Lorem Ipsum is not simply random text. It has roots in a piece of classical Latin literature from 45 BC, making it over 2000 years old. Richard McClintock, a Latin professor at Hampden-Sydney College in Virginia, looked up one of the more obscure Latin words, consectetur, from a Lorem Ipsum passage, and going through the cites of the word in classical literature, discovered the undoubtable source. Lorem Ipsum comes from sections 1.10.32 and 1.10.33 of "de Finibus Bonorum et Malorum" (The Extremes of Good and Evil) by Cicero, written in 45 BC. This book is a treatise on the theory of ethics, very popular during the Renaissance. The first line of Lorem Ipsum, "Lorem ipsum dolor sit amet..", comes from a line in section 1.10.32.</p>
	 UAUIM DEPARTAMENTUL BAZELE PROIECTĂRII DE ARHITECTURĂ
	<u>CASA UNEI FAMILII</u> <u>an 2, 2023-2024</u> <u>atelier 22</u>
	<u>stud. ION POPESCU, MARIA PETRESCU</u> <u>îndrumători:</u>

02. APLICAȚII

02.03. Cartuș



UAUIM
FACULTATEA DE
URBANISM

MANAGEMENT URBAN
PENTRU ORAȘE COMPETITIVE
2022-2024

STUD.
ÎNDRUMĂTORI:

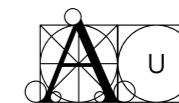

UAUIM
FACULTATEA DE
URBANISM

MANAGEMENT URBAN
PENTRU ORAȘE COMPETITIVE
2022-2024

STUD.
ÎNDRUMĂTORI:

02. APLICAȚII

02.04.1. Foaie cu antet - Generală

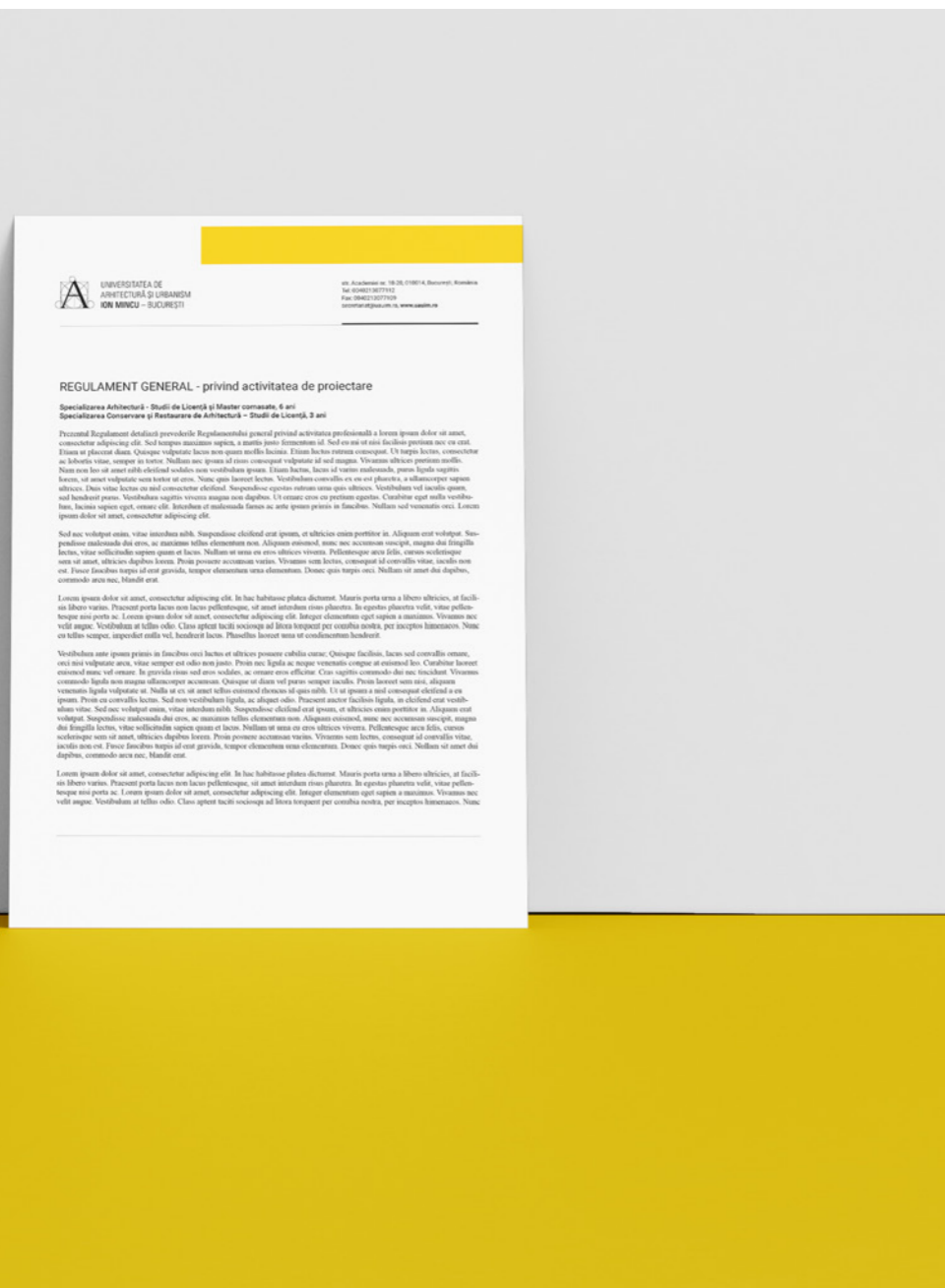

REGULAMENT GENERAL - privind activitatea de proiectare

Specializarea Arhitectură - Studii de Licență și Master comasate, 6 ani
Specializarea Conservare și Restaurare de Arhitectură - Studii de Licență, 3 ani

Prezentul Regulament detaliază prevederile Regulamentului general privind activitatea profesională a lorem ipsum dolor sit amet, consectetur adipiscing elit. Sed tempus maximus sapien, a mattis justo fermentum id. Sed eu mi ut nisi facilisis pretium nec eu erat. Etiam ut placerat diam. Quisque vulpate lacus non quam mollis lacinia. Etiam luctus rutrum consequat. Ut turpis lectus, consectetur ac lobortis vitae, semper in tortor. Nullam nec ipsum id risus consequat vulpate id sed magna. Vivamus ultrices pretium mollis. Nam non leo sit amet nibh eleifend sodales non vestibulum ipsum. Etiam luctus, lacus id varius malesuada, purus ligula sagittis lorem, sit amet vulpate sem tortor ut eros. Nunc quis laoreet lectus. Vestibulum convallis ex eu est pharetra, a ullamcorper sapien ultrices. Duis vitae lectus eu nisi consectetur eleifend. Suspendisse egestas rutrum urna quis ultrices. Vestibulum vel iaculis quam, sed hendrerit purus. Vestibulum sagittis viverra magna non dapibus. Ut ornare eros eu pretium egestas. Curabitur eget nulla vestibulum, lacinia sapien eget, ornare elit. Interdum et malesuada fames ac ante ipsum primis in faucibus. Nullam sed venenatis orci. Lorem ipsum dolor sit amet, consectetur adipiscing elit.

Sed nec volutpat enim, vitae interdum nibh. Suspendisse eleifend erat ipsum, et ultricies enim porttitor in. Aliquam erat volutpat. Suspendisse malesuada dui eros, ac maximus tellus elementum non. Aliquam euismod, nunc nec accumsan suscipit, magna dui fringilla lectus, vitae sollicitudin sapien quam et lacus. Nullam ut urna eu eros ultrices viverra. Pellentesque arcu felis, cursus scelerisque sem sit amet, ultricies dapibus lorem. Proin posuere accumsan varius. Vivamus sem lectus, consequat id convallis vitae, iaculis non est. Fusce faucibus turpis id erat gravida, tempor elementum urna elementum. Donec quis turpis orci. Nullam sit amet dui dapibus, commodo arcu nec, blandit erat.

Lorem ipsum dolor sit amet, consectetur adipiscing elit. In hac habitasse platea dictumst. Mauris porta urna a libero ultricies, at facilisis libero varius. Praesent porta lacus non lacus pellentesque, sit amet interdum risus pharetra. In egestas pharetra velit, vitae pellentesque nisi porta ac. Lorem ipsum dolor sit amet, consectetur adipiscing elit. Integer elementum eget sapien a maximus. Vivamus nec velit augue. Vestibulum at tellus odio. Class aptent taciti sociosqu ad litora torquent per conubia nostra, per inceptos himenaeos. Nunc eu tellus semper, imperdiet nulla vel, hendrerit lacus. Phasellus laoreet urna ut condimentum hendrerit.

Vestibulum ante ipsum primis in faucibus orci luctus et ultrices posuere cubilia curae; Quisque facilisis, lacus sed convallis ornare, orci nisi vulpate arcu, vitae semper est odio non justo. Proin nec ligula ac neque venenatis congue at euismod leo. Curabitur laoreet euismod nunc vel ornare. In gravida risus sed eros sodales, ac ornare eros efficitur. Cras sagittis commodo dui nec tincidunt. Vivamus commodo ligula non magna ullamcorper accumsan. Quisque ut diam vel purus semper iaculis. Proin laoreet sem nisi, aliquam venenatis ligula vulpate ut. Nulla ut ex sit amet tellus euismod rhoncus id quis nibh. Ut ut ipsum a nisi consequat eleifend a eu ipsum. Proin eu convallis lectus. Sed non vestibulum ligula, ac aliquet odio. Praesent auctor facilisis ligula, in eleifend erat vestibulum vitae. Sed nec volutpat enim, vitae interdum nibh. Suspendisse eleifend erat ipsum, et ultricies enim porttitor in. Aliquam erat volutpat. Suspendisse malesuada dui eros, ac maximus tellus elementum non. Aliquam euismod, nunc nec accumsan suscipit, magna dui fringilla lectus, vitae sollicitudin sapien quam et lacus. Nullam ut urna eu eros ultrices viverra. Pellentesque arcu felis, cursus scelerisque sem sit amet, ultricies dapibus lorem. Proin posuere accumsan varius. Vivamus sem lectus, consequat id convallis vitae, iaculis non est. Fusce faucibus turpis id erat gravida, tempor elementum urna elementum. Donec quis turpis orci. Nullam sit amet dui dapibus, commodo arcu nec, blandit erat.

Lorem ipsum dolor sit amet, consectetur adipiscing elit. In hac habitasse platea dictumst. Mauris porta urna a libero ultricies, at facilisis libero varius. Praesent porta lacus non lacus pellentesque, sit amet interdum risus pharetra. In egestas pharetra velit, vitae pellentesque nisi porta ac. Lorem ipsum dolor sit amet, consectetur adipiscing elit. Integer elementum eget sapien a maximus. Vivamus nec velit augue. Vestibulum at tellus odio. Class aptent taciti sociosqu ad litora torquent per conubia nostra, per inceptos himenaeos. Nunc eu tellus semper, imperdiet nulla vel, hendrerit lacus. Phasellus laoreet urna ut condimentum hendrerit.

02. APLICAȚII

02.04.1. Foaie cu antet - F.A.

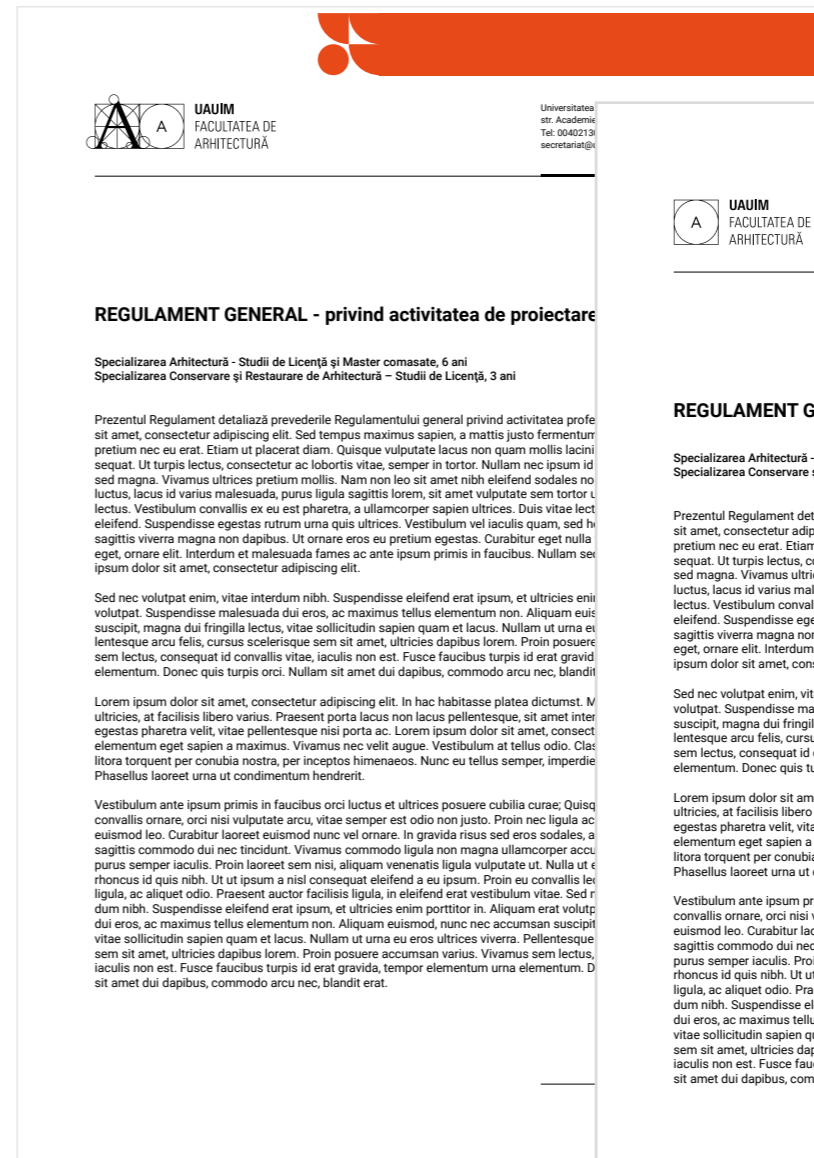

02. APLICAȚII

02.04.2. Foaie cu antet - F.U.

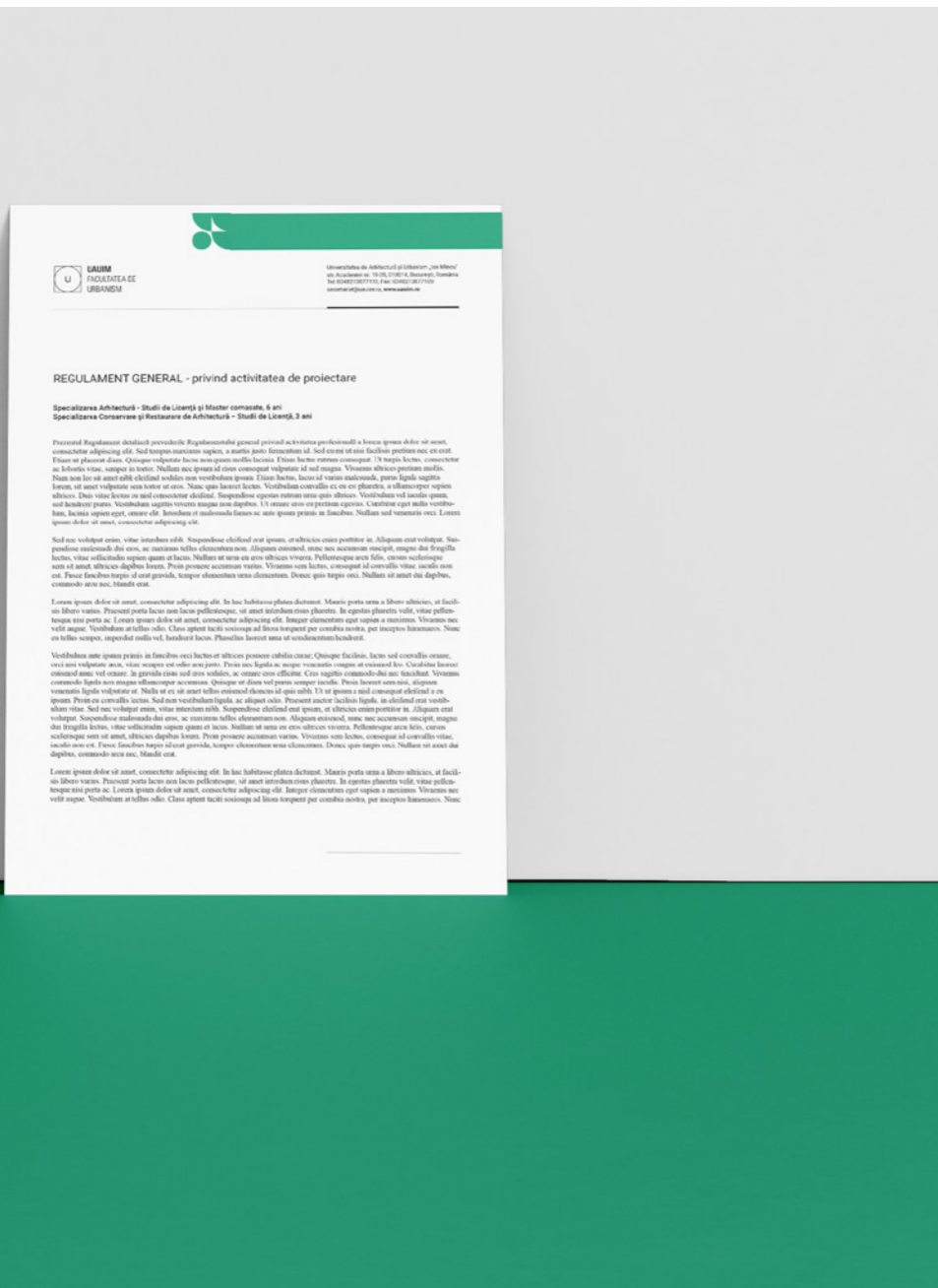

02. APLICAȚII

02.04.3. Foaie cu antet - F.A.I.

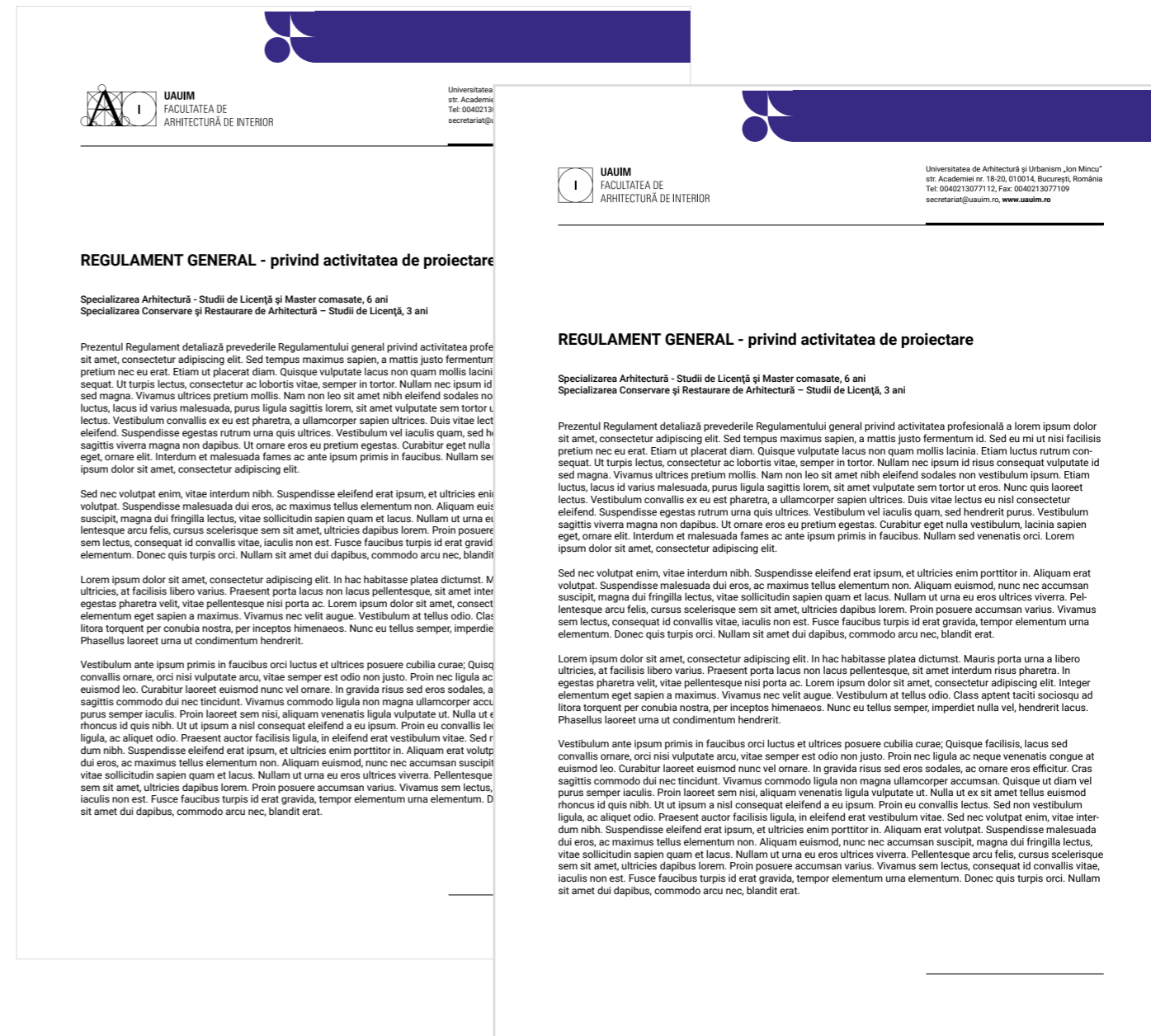

02. APLICAȚII

02.04.4. variante B/W



02. APLICAȚII

02.05.1. Cărți de vizită - Generală



02. APLICAȚII

02.05.2. Cărți de vizită - F.A.



02. APLICAȚII

02.05.2. Cărți de vizită - F.A.
(variantă)



02. APLICAȚII

02.05.3. Cărți de vizită - F.U.



02. APLICAȚII

02.05.3. Cărți de vizită - F.U. (variantă)



02. APLICAȚII

02.05.4. Cărți de vizită - F.A.I



02. APLICAȚII

02.06. Semnătura e-mail

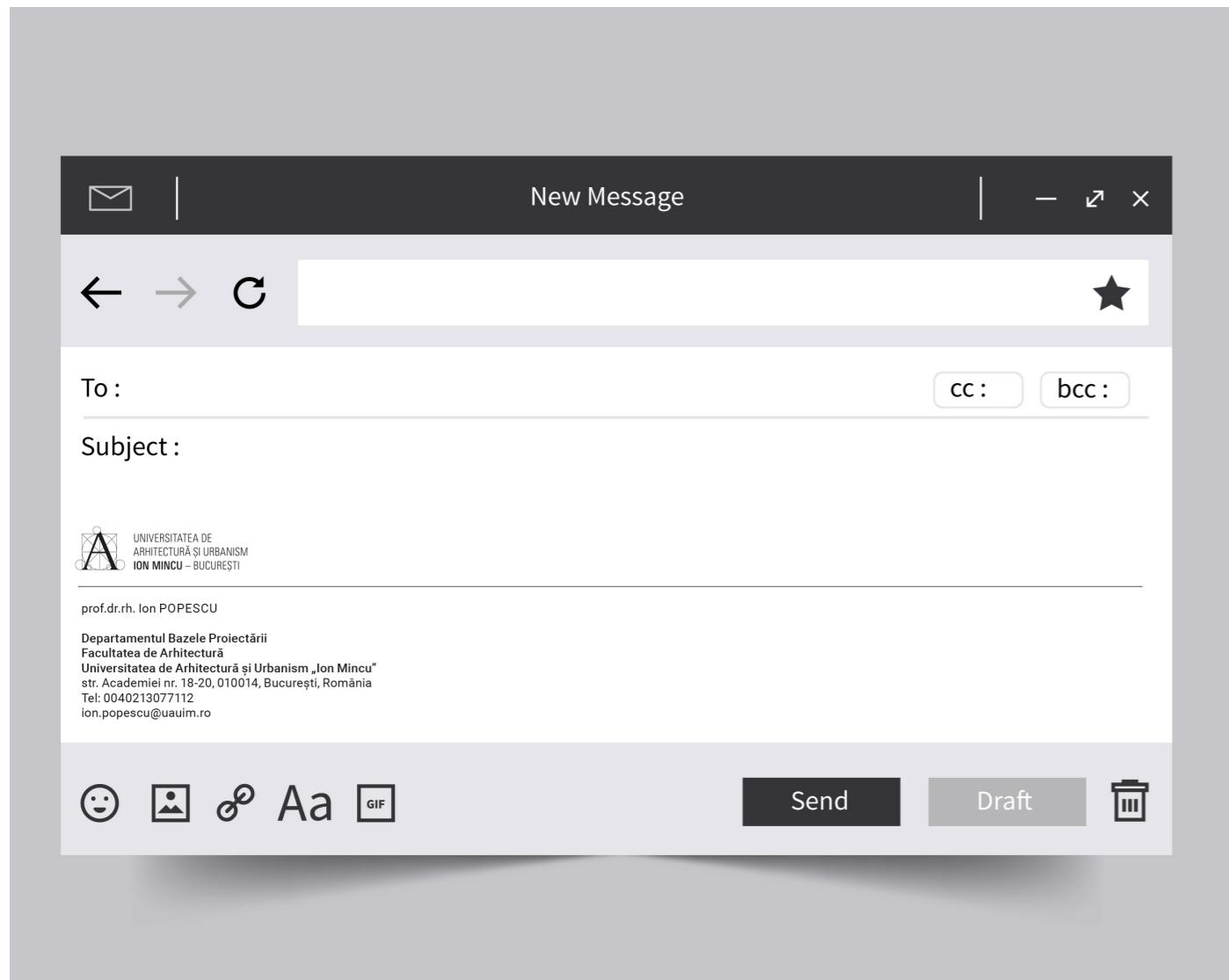

02. APLICAȚII

02.07.1. Ecuson



02. APLICAȚII

02.07.2. Ecusoane F.A./F.U./F.A.I.



02. APLICAȚII

02.08.1. Website / Organizare informații

Informația este sub forma unui arbore. Website-ul are un mecanism prin care se pot detașa anumite **secțiuni** ale site-ului care pot funcționa ca un „micro-site” de sine stătător.

Micro-siteul reprezintă o „insulă de informație” care interesează în special o categorie largă dar distinctă de utilizatori.

De exemplu, există câte un micro-site pentru fiecare facultate, câte unul pentru fiecare departament, pentru școlile doctorale etc.

Site-ul folosește elementele stabilite prin prezentul manual, logo-ul universității redesenat și textul scris cu caracterul de literă **ROBOTO**.

Schema de principiu a antetului unui micro-site care permite navigare în profunzime și înapoi în prima pagină a microsite-ului →

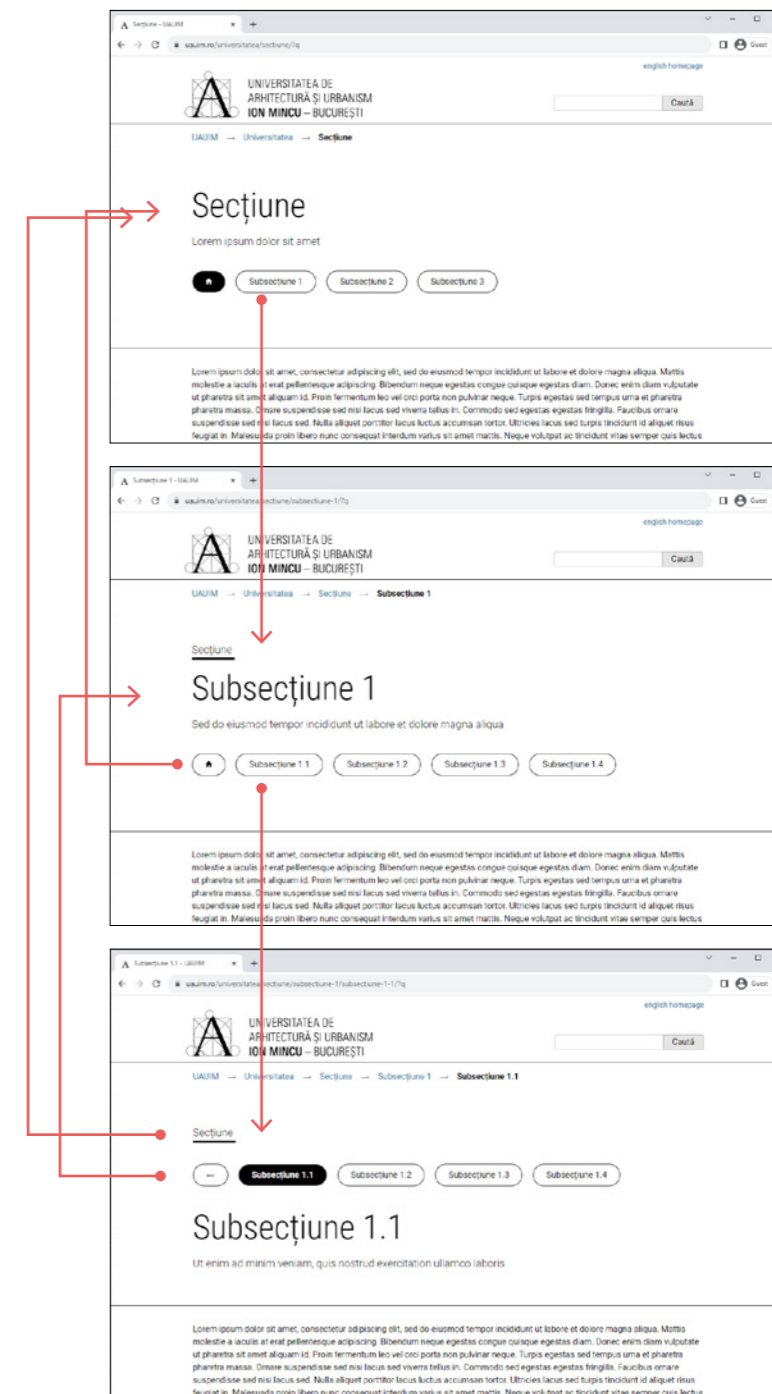

02. APLICAȚII

02.08.2. Website / Relaționare secțiuni

Micrositeurile rămân legate între ele prin intermediul barei generale de navigare.

Ea are forma unei liste cu săgeți care pot fi apășate pentru a dezvălui ierarhia generală a websiteului universității, permițând astfel saltul direct la alte secțiuni.

Micro-siteurile pot primi propriul logo.

În imagine este exemplificat cum dintr-o pagină situată „adânc” în ierarhia micrositeului (Facultate -> Program de studiu -> Discipline la alegere) se poate sări la pagina altei facultăți.

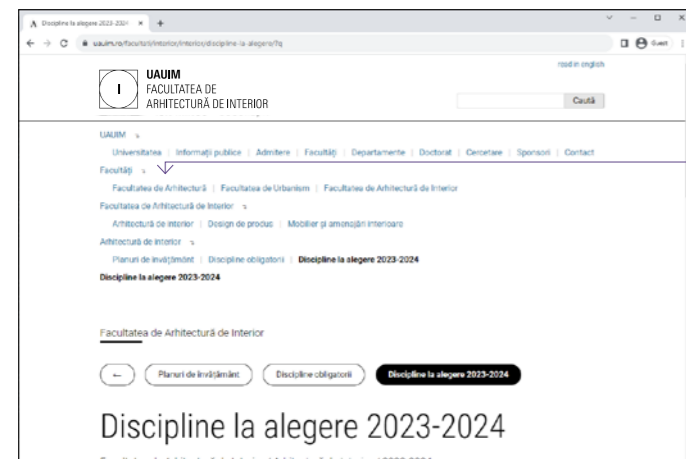
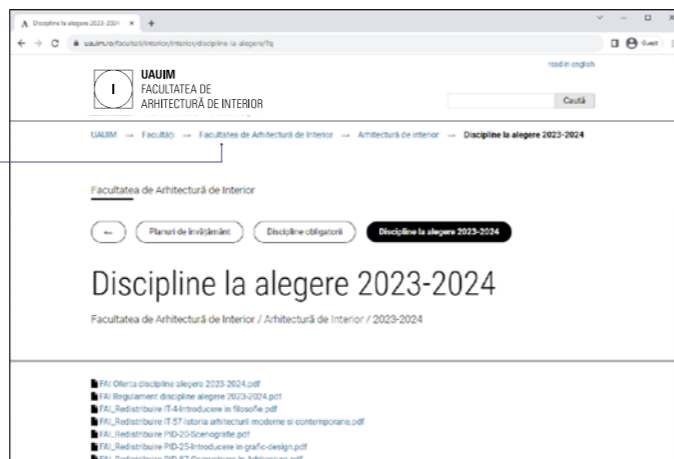

02. APLICAȚII

02.08.3. Website / Exemple de micro-siteuri

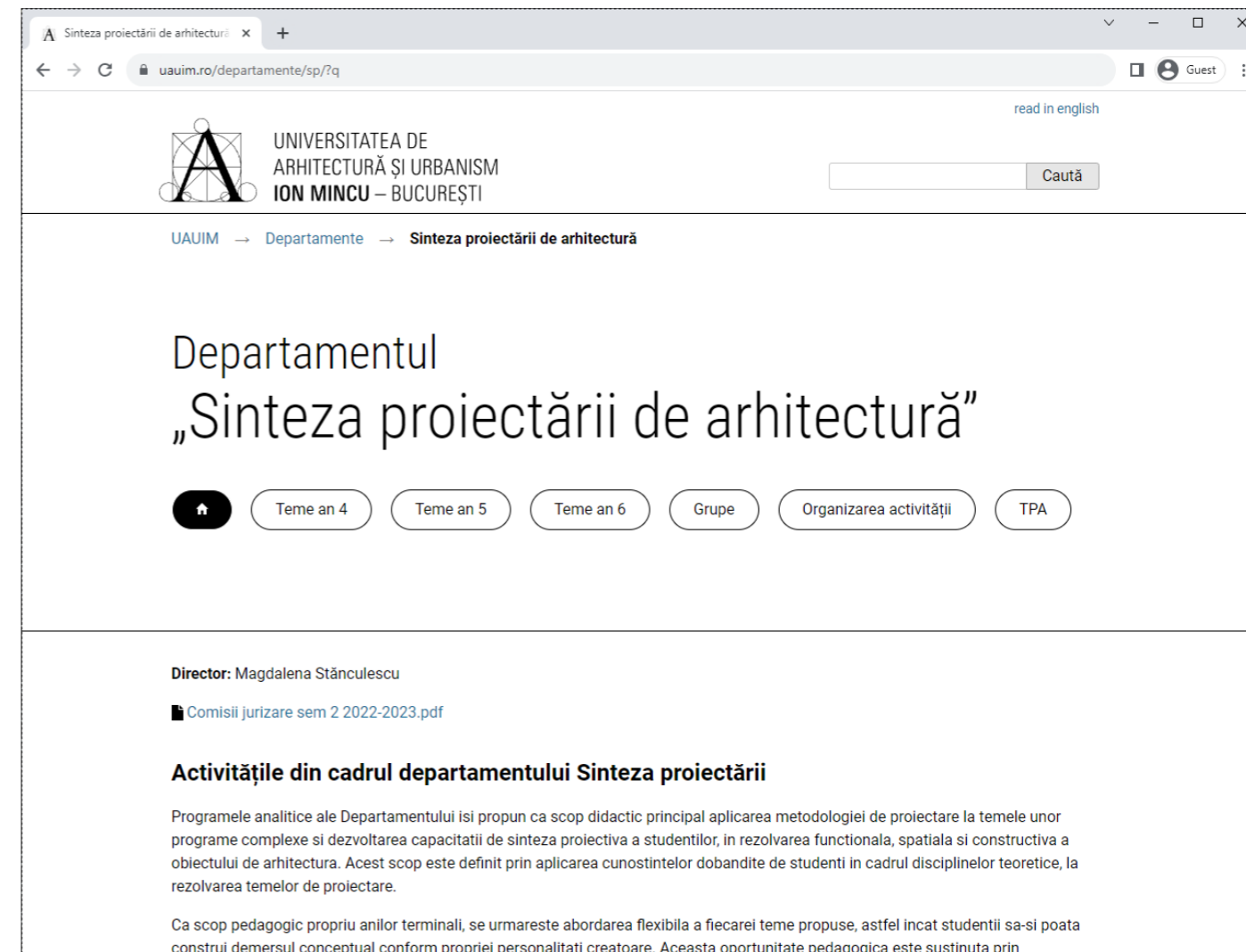

02. APLICAȚII

02.08.3. Website / Exemple de micro-siteuri

english homepage

UNIVERSITATEA DE ARHITECTURĂ ȘI URBANISM ION MINCU – BUCUREȘTI

uaaim.ro/universitatea/relatii-internationale/erasmus/sp/?q

UAUIM → Universitatea → Relații internaționale și mobilități → Biroul Erasmus+ → Plasamente studențești

Biroul Erasmus+

Mobilități de studiu pentru studenți **Plasamente studențești** Mobilități cadre didactice

Mobilități pentru formarea personalului Parteneriate strategice

Plasamente studențești (SMP)

Un plasament este o perioada de timp petrecuta intr-o intreprindere sau organizatie din alta tara participante, cu intentia de a ajuta beneficiarii sa se adapteze cerintelor pietii de munca comunitare, sa capete aptitudini specifice si sa-si imbunatateasca cunoasterea culturii economice si sociale a tarii implicate in scopul acumularii de experienta in munca. Perioada poate fi sustinuta corespunzator cursurilor pregatitoare sau recapitulative in limba tarii gazda sau cea de lucru.

Organizatiile gazda pentru plasamentele studentesti pot fi intreprinderi, centre de formare, centre de cercetare si alte organizatii.

Caracteristicile plasamentelor individuale sunt:

- Trebuie asigurata recunoasterea completa de catre institutia de invatamant superior de origine pentru perioada petrecuta in strainatate;
- Trebuie sa se asigure studentului un contract de studiu (Learning Agreement) referitor la programul perioadei de plasament;

02. APLICAȚII

02.08.3. Website / Exemple de micro-siteuri

read in english

UNIVERSITATEA DE ARHITECTURĂ ȘI URBANISM ION MINCU – BUCUREȘTI

uaaim.ro/doctorat/?q

UAUIM → Doctorat

Studii universitare de doctorat

Organizare Regulamente Admitere Biroul verificare antiplagiat

Școala Doctorală de Arhitectură Școala Doctorală de Urbanism Abilitare și afiliere Susțineri

Confirmări Publicații Formulare Contact

Organizare și funcționare

IOSUD - UAUIM este Instituția Organizatoare de Studii Universitare de Doctorat din cadrul UAUIM cf. Art. 5. - (1) din HG 681/2011- Codul studiilor universitare de doctorat. IOSUD este condusă de Consiliul pentru Studiile Universitare de Doctorat (CSUD).

[Admitere](#) – informații despre admiterea la școlile doctorale

[Organizare](#) – descriere, membrii CSUD, plan managerial

[Regulamente](#) – toate regulamentele, metodologiile și procedurile IOSUD și școlilor doctorale

[Susțineri](#) – anunțuri privind susținerea tezelor de doctorat, rezumate

03. SPAȚIU ȘI SEMNALIZARE

Elemente de identitate vizuală afișate în spațiu

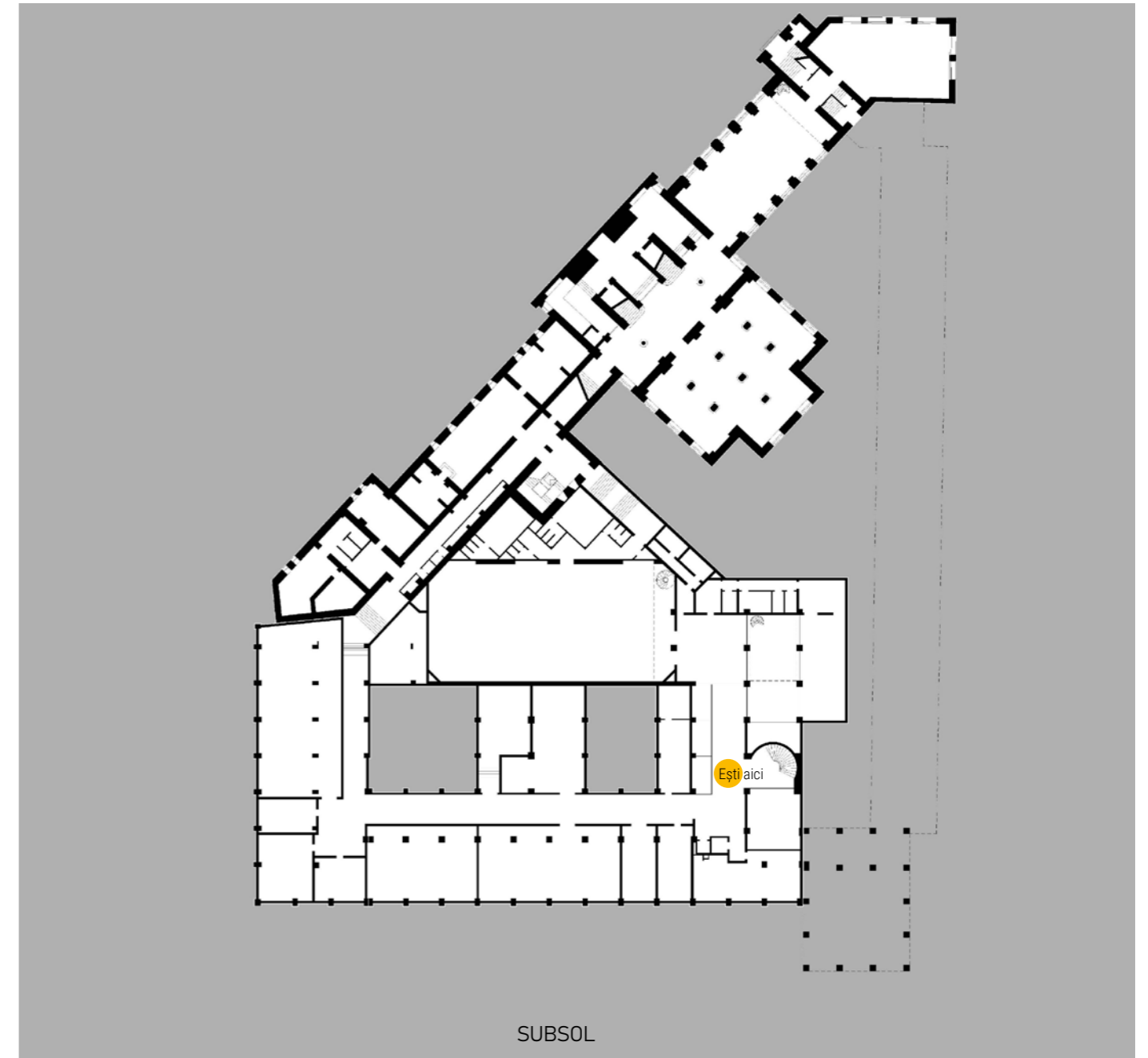

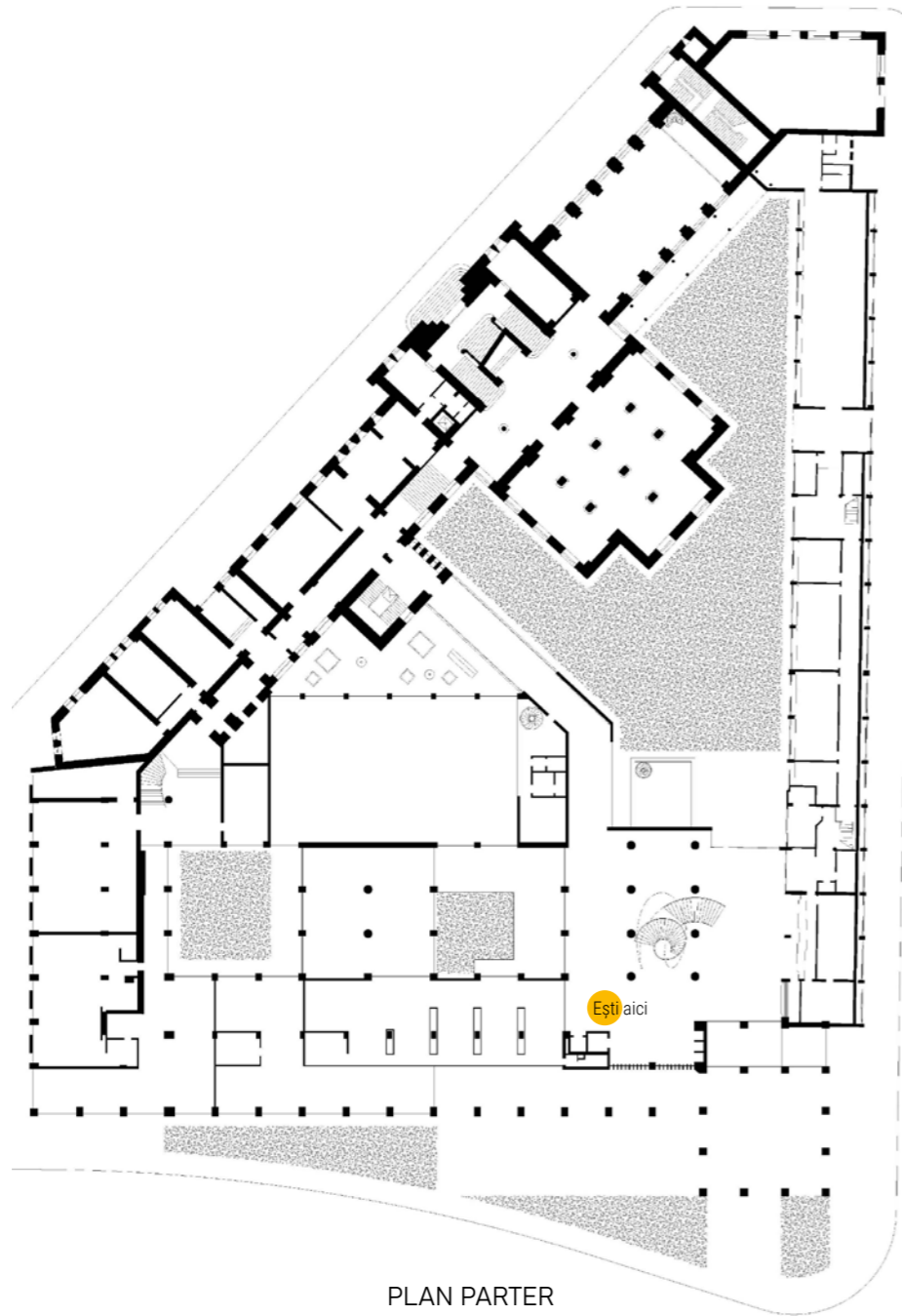
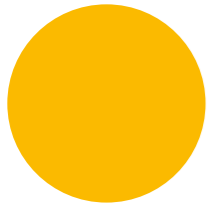

PLAN PARTER

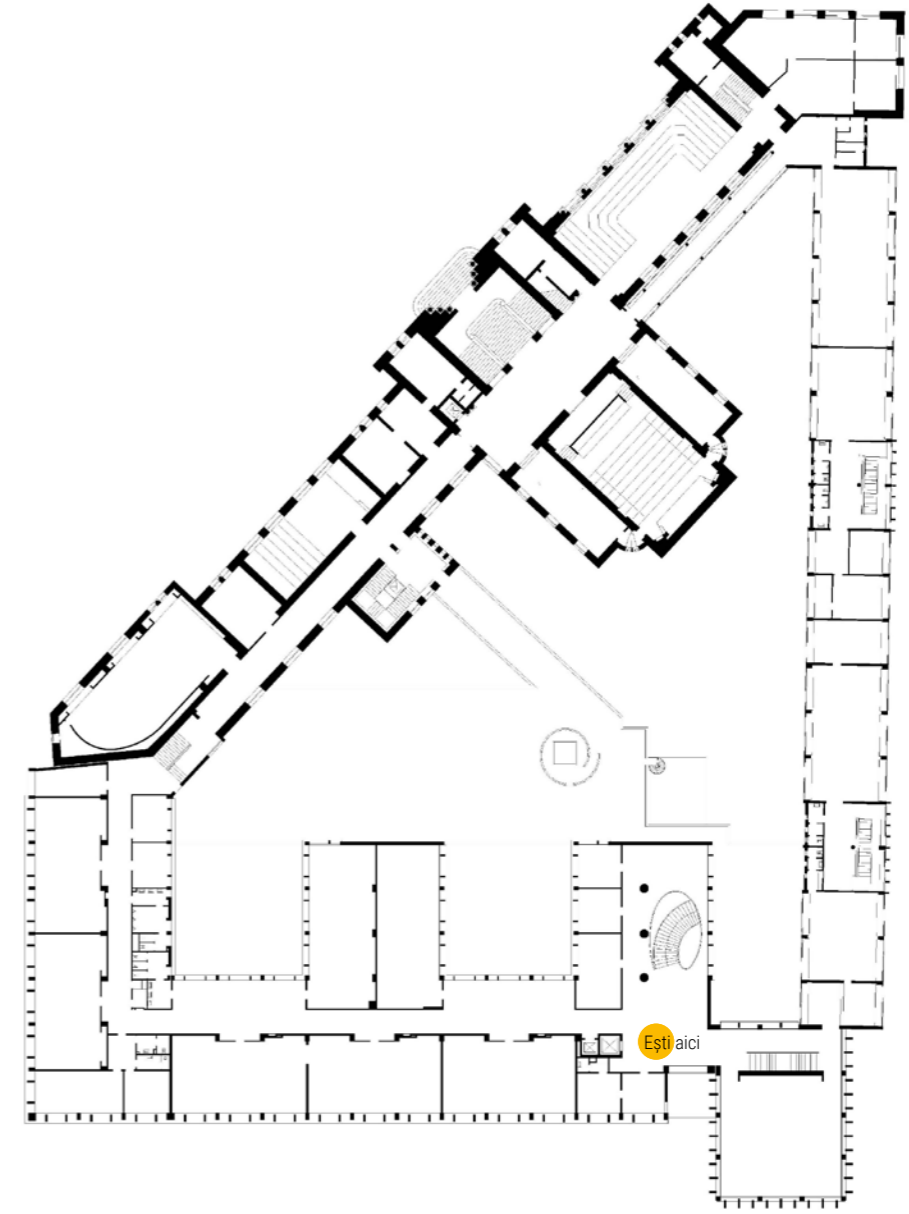

PLAN ETAJ 1

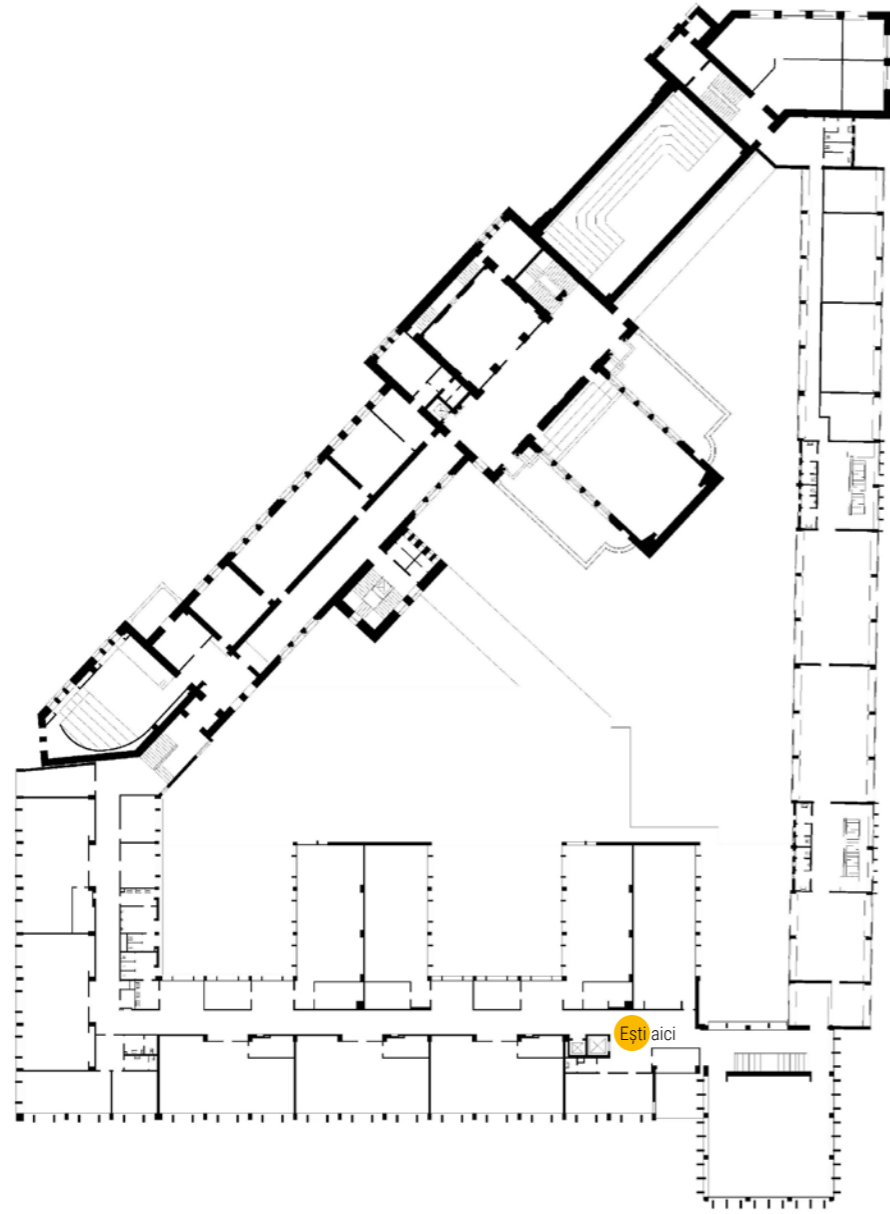

PLAN ETAJ 2

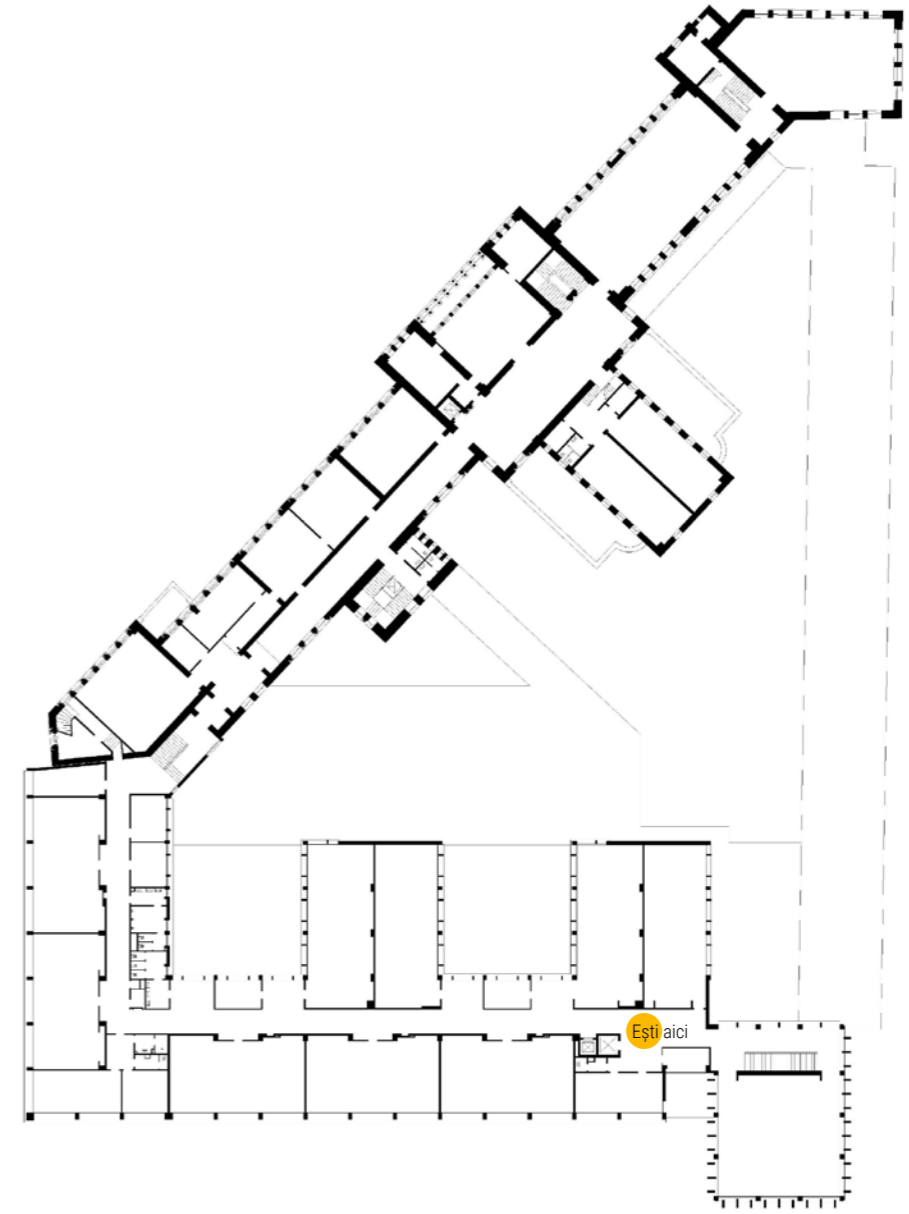

PLAN ETAJ 3

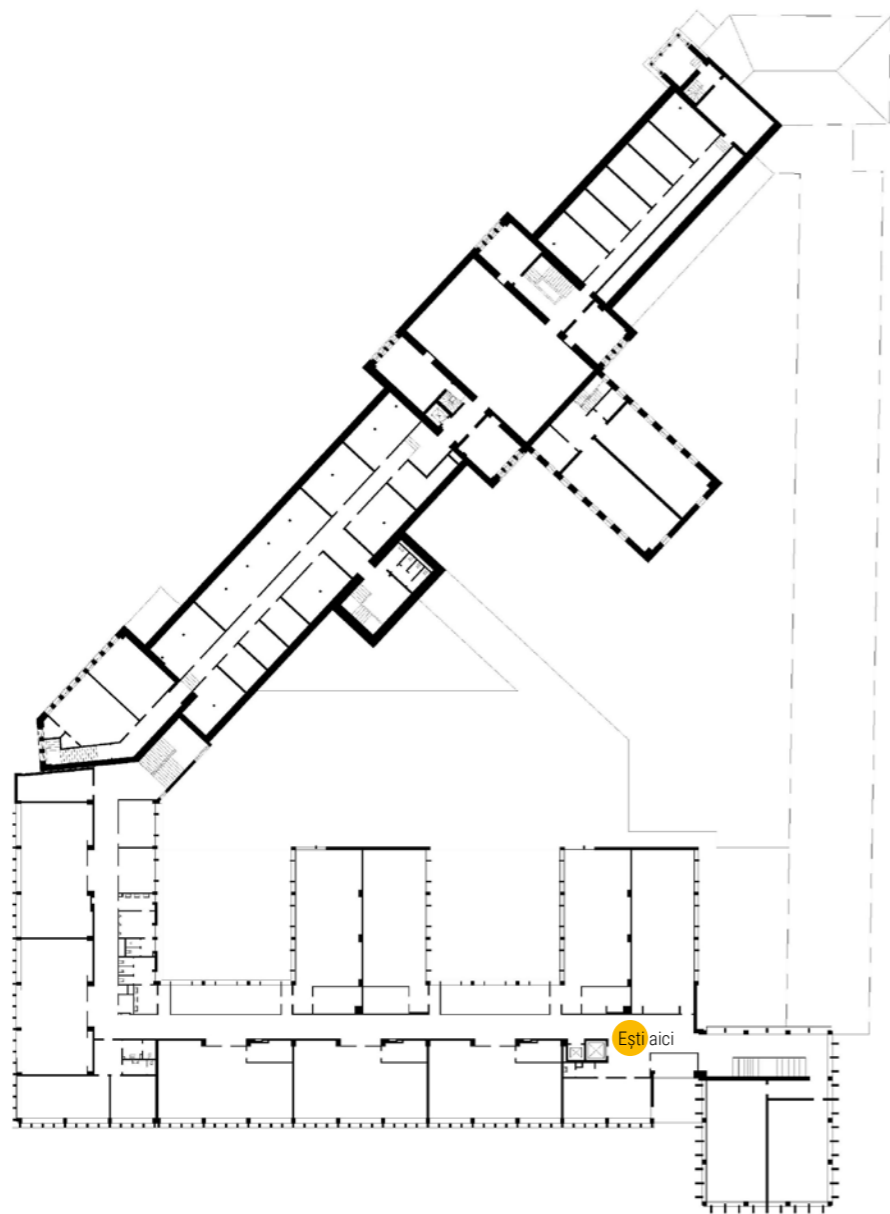

PLAN ETAJ 4

03. SPAȚIU ȘI SEMNALIZARE

03.01.1. Semn ușă atelier / varianta monocromă fond plin

UAUIM
FACULTATEA DE
ARHITECTURĂ

BP

GRUPA
22
prof. dr. arh. Andra Panait
asist. dr. arh. Oana Doina Trușcă
drd.arh. Mădălina Stănășel

GRUPA
38
prof. dr. arh. Dan Marin
dr. arh. Tudor Patapievici
drd. arh. Andrei Teacă

03. SPAȚIU ȘI SEMNALIZARE

03.01.2. Semn ușă atelier Urbanism



The sign is green with white text and graphics. In the top left corner is the UAUIM logo (a stylized 'A' and 'U' in a square) and the text 'UAUIM FACULTATEA DE URBANISM'. In the top right corner is a white graphic element consisting of a circle and a square. The center of the sign features the large white text 'U2'. Below this, there are two columns of text listing the year, coordinators, and program master.

UAUIM
FACULTATEA DE
URBANISM

U2

ANUL
1P / U
2P / U
3P / U
4P / U

COORDONATORI DE AN
lect. dr. urb. peis. Ana Opreș / asist. dr. urb. Miruna Drăghia
lect. dr. arh. Simona Butnariu / lect. dr. arh. Andrei Mitrea
lect. dr. urb. Andreea Bunea / conf. dr. arh. Florin Mureșanu
asist. dr. urb. Raluca Duică / lect. dr. urb. Liviu Veluda

COORDONATORI PROGRAM MASTER
lect. dr. urb. Liviu Veluda
prof. dr. arh. Mihaela Negulescu
prof. dr. arh. Simona Munteanu
prof. dr. arh. Tiberiu Florescu
prof. dr. arh. Cerasella Crăciun

03. SPAȚIU ȘI SEMNALIZARE

03.01.3. Semn ușă atelier Arhitectură de Interior



The sign is dark blue with white text and graphics. In the top left corner is the UAUIM logo (a stylized 'A' and 'I' in a square) and the text 'UAUIM FACULTATEA DE ARHITECTURĂ DE INTERIOR'. In the top right corner is a white graphic element consisting of a circle and a square. The center of the sign features the large white text 'ATELIER AI5'. Below this, there are two columns of text listing the group and coordinators.

UAUIM
FACULTATEA DE
ARHITECTURĂ DE INTERIOR

ATELIER AI5

GRUPELE
51i/52i

conf. dr. arh. Oana DIACONESCU
lect. dr. arh. Daniel ARMENCIU
asist. dr. arh. Astrid ROTTMAN
asist. dr. arh. Ruth Adalgiza IACOB
asist. drd. arh. int. Simina H Aiduc

03. SPAȚIU ȘI SEMNALIZARE

03.01.4. Semnalizare direcție



03. SPAȚIU ȘI SEMNALIZARE

03.01.5. Semnalizare direcție



03. SPAȚIU ȘI SEMNALIZARE

03.01.6. Semnalizare sală de curs



03. SPAȚIU ȘI SEMNALIZARE

03.01.7. Semnalizare spațiu de studiu cu program specific



03. SPAȚIU ȘI SEMNALIZARE

03.01.8. Semnalizare sală de curs



03. SPAȚIU ȘI SEMNALIZARE

03.01.9. Semnalizare spațiu de studiu cu
program specific



03. SPAȚIU ȘI SEMNALIZARE

03.02.1. Semnalizare spații utilități - Toalete



03. SPAȚIU ȘI SEMNALIZARE

03.02.1. Semnalizare spații utilități - Toalete



03. SPAȚIU ȘI SEMNALIZARE

03.02.2. Semnalizare spații utilități - Oficiu
curățenie

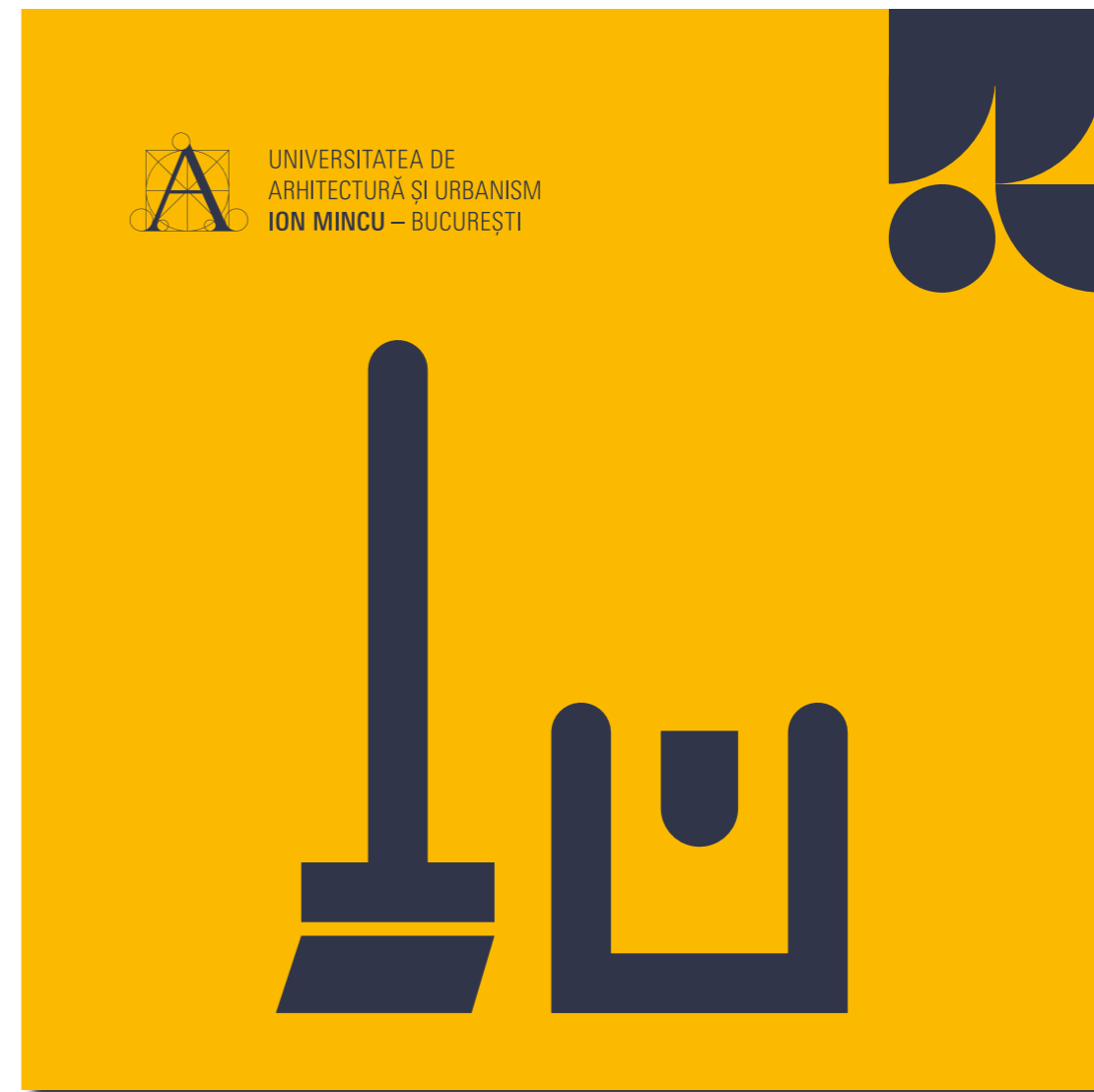

03. SPAȚIU ȘI SEMNALIZARE

03.02.3. Semnalizare interdicție fumat



03. SPAȚIU ȘI SEMNALIZARE

03.02.4. Semnalizare spații utilități - Cafeterie/cantină



03. SPAȚIU ȘI SEMNALIZARE

03.02.5. Semnalizare ieșire de urgență



03. SPAȚIU ȘI SEMNALIZARE

03.02.6. Semnalizare punct PSI

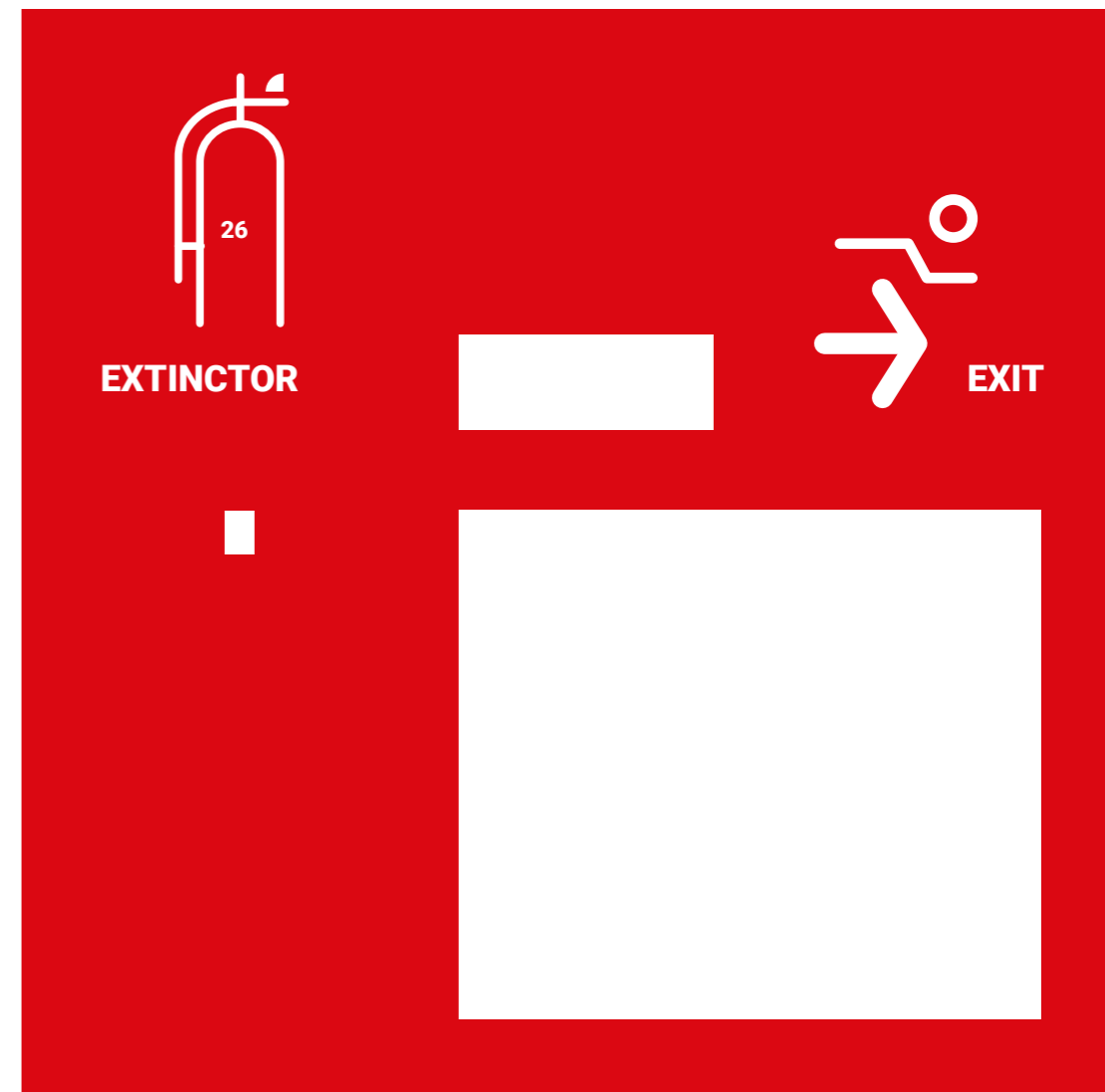

03. SPAȚIU ȘI SEMNALIZARE

03.03. Exemplificare semnalizări



03. SPAȚIU ȘI SEMNALIZARE

03.03. Exemplificare semnalizări



03. SPAȚIU ȘI SEMNALIZARE

03.04. Exemplificare panou PSI



03. SPAȚIU ȘI SEMNALIZARE

03.05. Machetă orientare

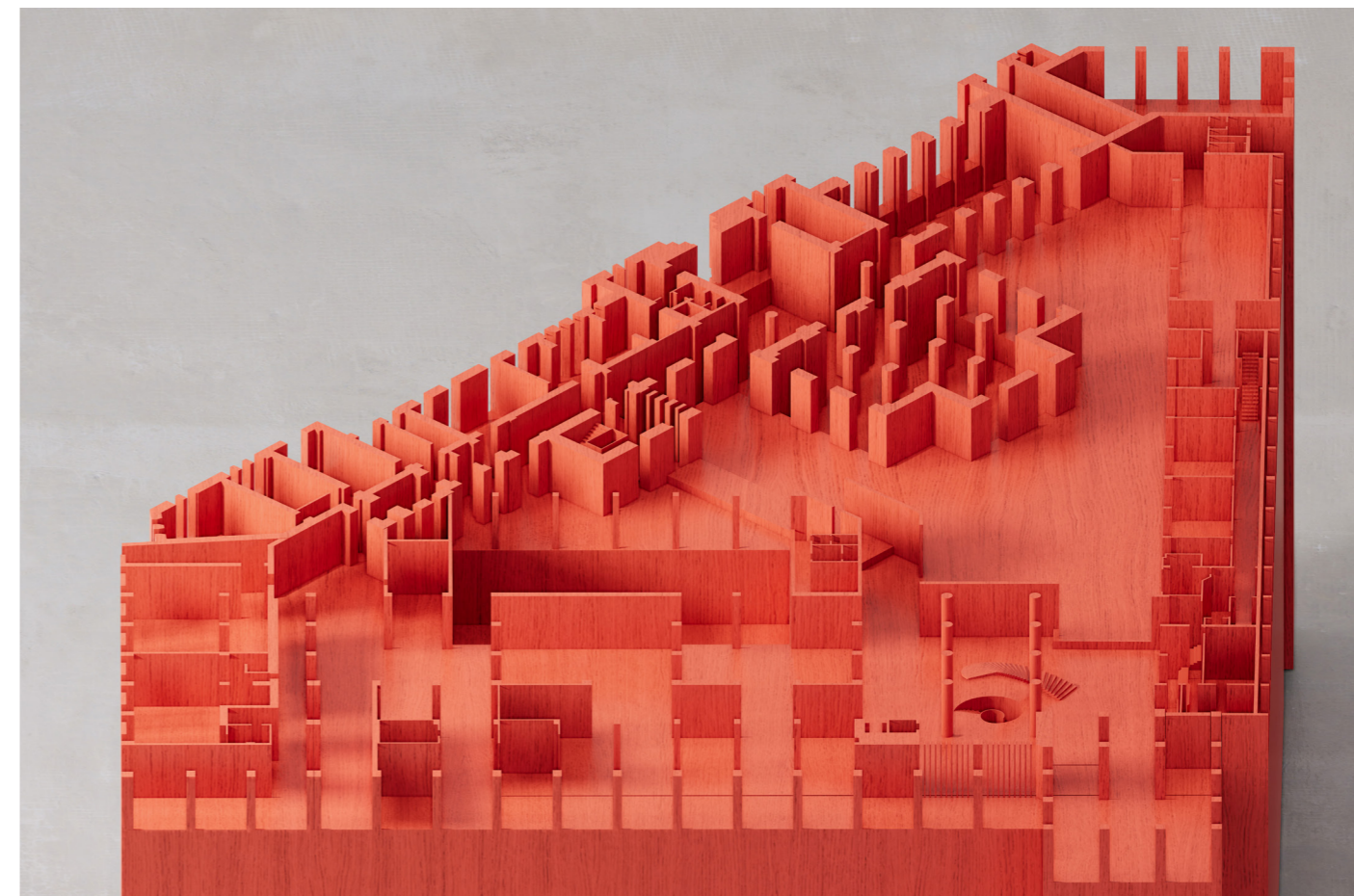

03. SPAȚIU ȘI SEMNALIZARE

03.05. Machetă orientare

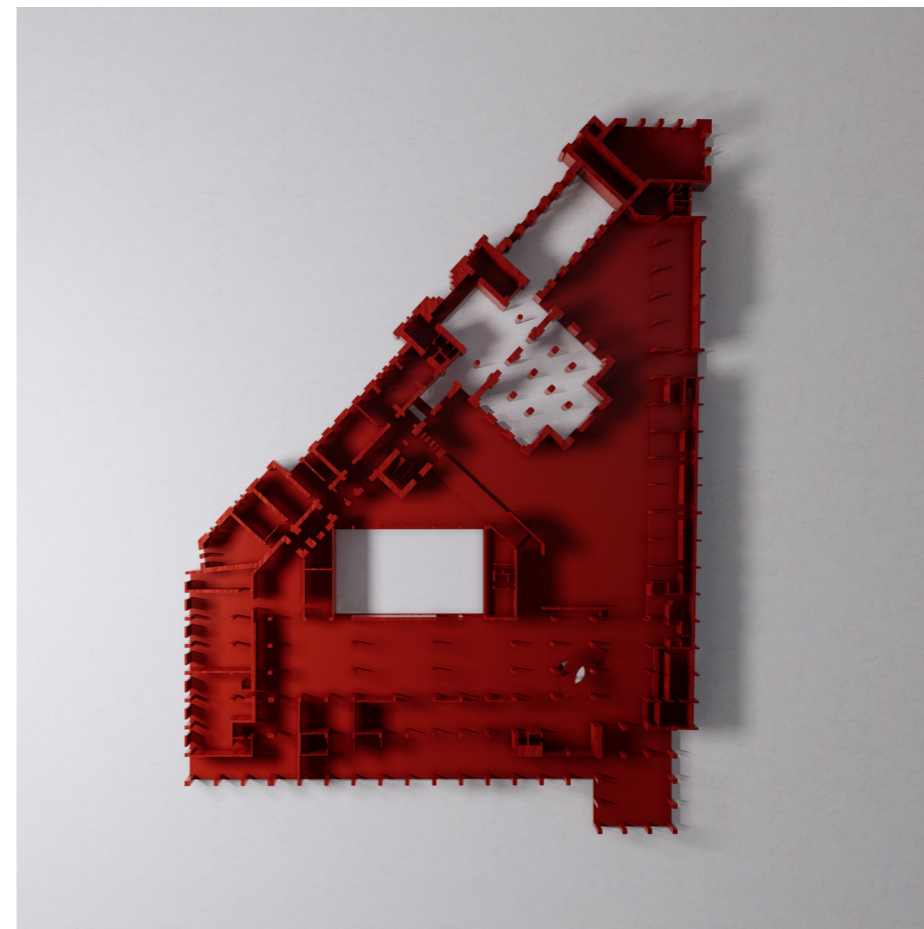
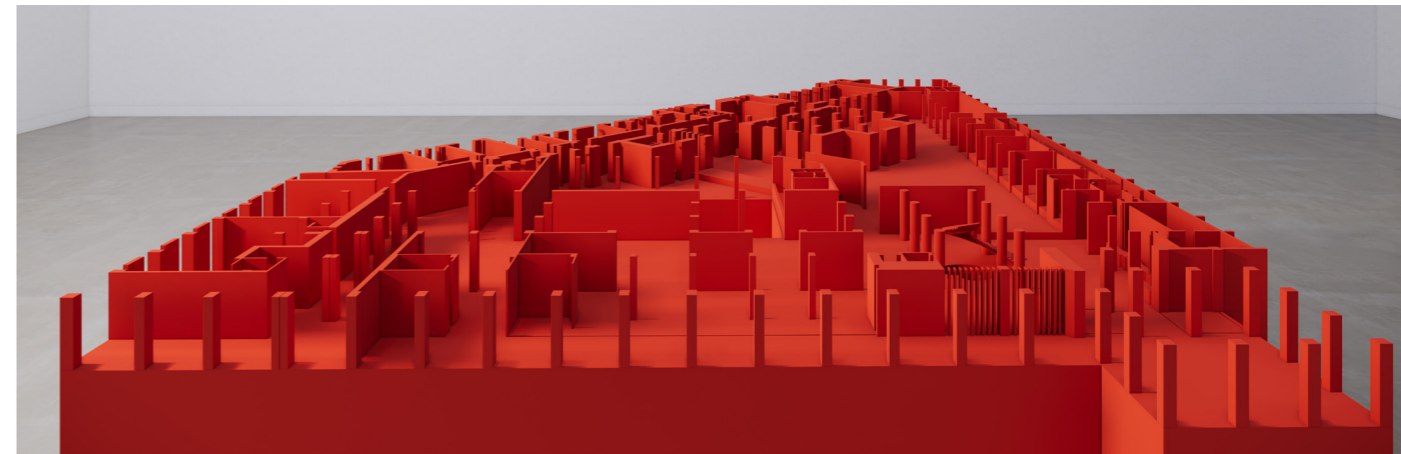

04. ARTICOL DE CERCETARE

Articol selectat în vederea publicării în nr. 17/2025 al revistei ARGUMENT.

SEMNALISTICĂ ȘI PERCEPȚIE ÎN SPAȚIILE ARHITECTURALE DINAMICE

Andra PANAIT, Ion Mincu University of Architecture and Urbanism, Bucharest, Romania / andra.panait@uauim.ro

Bogdan IONIȚĂ, Ion Mincu University of Architecture and Urbanism, Bucharest, Romania / ionita.bogdan.m@gmail.com

Justin BARONCEA, Ion Mincu University of Architecture and Urbanism, Bucharest, Romania / justinarch2000@yahoo.com

Cosmin GĂLĂȚIANU, Ion Mincu University of Architecture and Urbanism, Bucharest, Romania / cosmingalatianu1@gmail.com

Contextul cercetării

Având ca studiu de caz noul proiect de identitate vizuală Branding UAUIM în calitate de autori, acest articol explorează teritoriile designului semnalistic printr-o lentilă aflată la intersecția dintre arhitectură, design grafic, psihologii ale percepției și semiotică. În cadrul acestei analize, autorii examinează conceptul de spațiu dinamic ce implică flexibilitate, interacțiuni și transformare constantă, toate acestea fiind prezente în mod special în mediul academic.

Etimologic, „spațiu dinamic” aduce împreună noțiunea de întindere sau loc (spatium) cu cea de mișcare sau forță (dynamikos), sugerând un loc în care schimbarea este esențială. Prin prisma hermeneuticii circulare (Gadamer, 2004), semnalistica creează un ciclu constant de interpretare, modelând așteptările utilizatorilor înainte de contactul direct cu spațiul. Astfel, când întâlnim un element de semnalistică – un semn, o pictogramă sau un cuvânt – cre

ierul construiește un model mental bazat pe experiențe anterioare și convenții culturale, un proces care reflectă natura dinamică și complexă a semnificației vizuale discutate de Umberto Eco (1982) în teoria sa despre semnele iconice. Eco susține că percepția vizuală este strâns legată de cunoștințele acumulate și de codurile culturale, ceea ce face ca imaginea să devină un element dinamic într-un mediu fix. Aceasta implică nu doar orientare și organizare, ci și capacitatea sa de a activa și de a modela percepția, transformându-se prin prisma așteptărilor și ajustărilor mentale.

Desigur, acest proces este influențat de ceea ce Klinkenberg (2004), denumește „Tip”, o reprezentare mentală care facilitează transformările între stimul și referent printr-o echivalență convențională. Așadar, interacțiunea cu semnele vizuale nu este o experiență pasivă, ci una activă, în care semnele plastice sunt corelate cu semnele iconice, generând un sens care depinde de context. Prin această interacțiune complexă, semnificația devine o construcție dinamică, în continuă evoluție, care reflectă un sistem semiotic adaptabil și flexibil. Această abordare subliniază nu doar ambiguitatea semnelor iconice recunoscute, ci și capacitatea de interpretare care se bazează pe convenții culturale și pe relațiile dialectice dintre procesele perceptuale și cele cognitive.

Plecând de la observația că orice act de înțelegere presupune un dialog constant între interpret și obiectul de interpretare, semnalistica poate deveni acel mediu de dialog care facilitează înțelegerea și experimentarea spațiului universitar. Ideea este susținută și de teoria legibilității a lui Kevin Lynch (1960), prin care un spațiu clar și bine structurat ajută la navigare și la formarea unei percepții coerente asupra mediului. În paralel, abordările lui Paul Rand (2014), care subliniază necesitatea clarității și funcționalității în design și ale lui Massimo Vignelli (2010), axate pe minimalism și raționalitate, oferă o bază practică pentru crearea unor sisteme de semnalistică eficiente în spațiul universității.

Obiectivele studiului

Obiectivele studiului sunt: Investigarea modului în care semnalistica poate funcționa ca mediu hermeneutic între utilizator și spațiul universitar, oferind nu doar orientare, ci și interpretare; Analizarea relației dintre claritate, funcționalitate și interpretare în designul semnalistic în contextul universitar; Demonstrarea modului în care semnalistica poate contribui la crearea unei identități spațiale distincte și coerente pentru o instituție academică de arhitectură. Articolul argumentează necesitatea utilizării unui design minimalist clar în aceste spații dinamice, un limbaj vizual redus la esență, dar bine calibrat, ce poate consolida identitatea locului și poate oferi, prin sisteme de indicatoare și marcaje, claritate într-un spațiu care, altfel, ar deveni haotic și greu de navigat.

Originalitatea subiectului

Originalitatea subiectului constă în reinterprețarea funcției semnalisticii dintr-o perspectivă filosofică și fenomenologică, în special prin introducerea ideii de anticipare perceptuală. Majoritatea cercetărilor despre semnalistică se concentrează pe rolul său strict funcțional de ghidare și organizare a spațiilor, însă autorii aduc o dimensiune nouă, discutând felul în care semnalistica generează modele mentale și așteptări înainte ca spațiul să fie perceput direct.

Cercetarea nu se limitează doar la un studiu tehnic al semnalisticii, ci pune în discuție felul în care oamenii percep, anticipează și experimentează spațiul arhitectural. Un simplu element vizual poate modela așteptările legate de un spațiu pe care încă nu îl vedem. Deși spațiul fizic este static, dinamismul vine din interacțiunea între modelul mental creat anticipat de semnalistică și experiența nemijlocită. Acest tip de dinamică perceptuală nu este des întâlnit în discuțiile despre arhitectură și semnalistică.

Metodologie

Metodologia combină metode calitative și cantitative, integrând teorii ale spațiilor dinamice cum ar fi cele fenomenologice, cele ale spațiilor adaptive, teorii ale percepției și ale interacțiunii spațiale. Structura propusă de Kevin Lynch este translatată de la scara orașului la cea a universității și astfel rutele, nodurile, marginile, zonele și rețelele devin elemente fundamentale în înțelegerea modului în care utilizatorii navighează prin spațiu.

Articolul este structurat pe trei paliere de analiză, fiecare abordând un aspect distinct: unul teoretic în care sunt prezentate conceptele și teoriile relevante; unul metodologic, în care sunt descrise metodele și tehnicile de cercetare utilizate; unul aplicativ în care sunt analizate studii de caz și exemple concrete.

Concluzii

Concluziile cercetării oferă o sinteză a principalelor implicații: semnalistica nu doar facilitează orientarea, ci și construiește, în mod subtil, o identitate. Într-un spațiu universitar, unde dinamica cotidiană este intensă, un astfel de design contribuie nu doar la organizare, ci și la crearea unui sentiment de apartenență și continuitate. Articolul demonstrează că aceste sisteme de orientare depășesc funcția lor primară și devin un mecanism hermeneutic activ, care contribuie la interpretarea și experiența spațiului. Semnalistica devine astfel un element esențial în crearea și consolidarea identității spațiale, influențând percepția utilizatorilor asupra unui spațiu academic dinamic.

Cuvinte cheie: spațiu dinamic, design semnalistic, identitate vizuală, minimalism, semiotică, percepție anticipativă, model mental spațial

